

TÊTES D'ATTELAGE AL-KO AK 7 PLUS

pour remorques non freinées jusqu'à 750 kg

Atteler en sécurité

Votre sécurité est importante pour nous : c'est pourquoi la tête AK7 PLUS répond à toutes les exigences qualité que l'on peut attendre d'une tête d'attelage pour remorques non freinées jusqu'à 750 kg équipées d'un timon rond ou carré.

Faites confiance à la qualité exceptionnelle des produits AL-KO conçus en Allemagne.



Utilisation simple et fiable de la tête AK7 PLUS



Attelage déverrouillé

Lorsque la poignée de la tête d'attelage de la remorque est relevée, une marque rouge visible indique à l'utilisateur que la tête n'est pas verrouillée.



Attelage verrouillé

L'attelage du véhicule tracteur est complètement recouvert par la tête AL-KO AK7 PLUS. La poignée se verrouille de façon visible et audible ; elle est alors à l'horizontal et indique à l'utilisateur que l'attelage au véhicule tracteur est parfait.

Facile d'entretien



Limite d'usure non atteinte

Si le témoin rouge sous la poignée est encore visible lorsque la tête est verrouillée (en position de roulage), la limite d'usure de la tête d'attelage n'est pas encore atteinte. Vous n'avez rien à faire.



Limite d'usure atteinte

Si le témoin rouge sous la poignée de la tête lorsque celle-ci est verrouillée (en position de roulage) n'est plus visible, la limite d'usure est atteinte et nécessite un entretien de la tête auprès d'un revendeur AL-KO agréé.

Têtes d'attelage AK 7 PLUS

pour remorques non freinées
jusqu'à 750 kg de PTAC

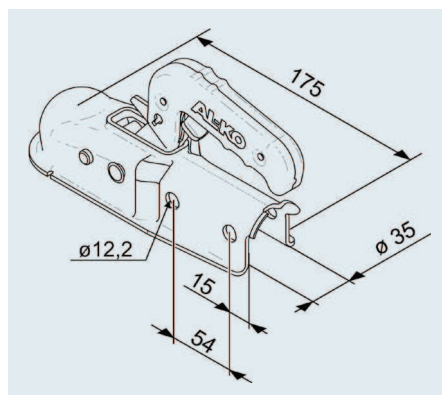

Tête AK 7 PLUS Ø 35 Version A	
Code article	1 367 022
PTAC maxi autorisé	750 kg
Charge d'appui statique	75 kg
Matière	Acier
Numéro d'homologation	CE e1 00-0164 ECE E1 55R-01 0164
Couple de serrage	86 Nm
	1,3 kg
	- 400 pièces

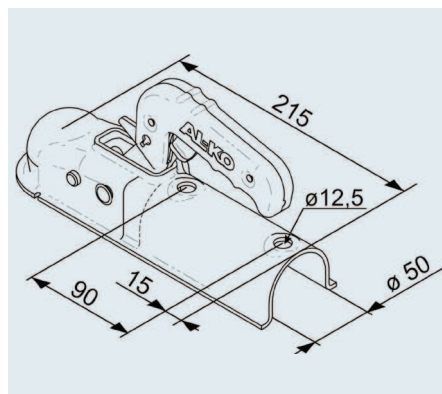

Tête AK 7 PLUS Ø 50 Version F	
Code article	1 367 023
PTAC maxi autorisé	750 kg
Charge d'appui statique	75 kg
Matière	Acier
Numéro d'homologation	CE e1 00-0164 ECE E1 55R-01 0164
Couple de serrage	86 Nm
	1,3 kg
	- 400 pièces

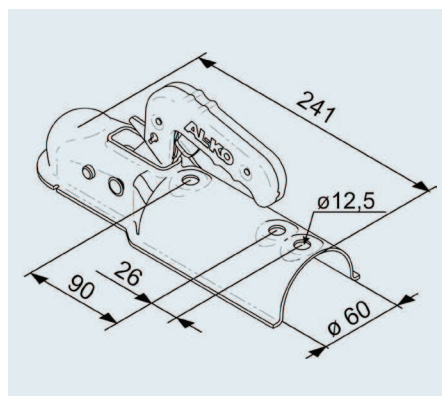

Tête AK 7 PLUS Ø 60 Version B	
Code article	1 367 024
PTAC maxi autorisé	750 kg
Charge d'appui statique	75 kg
Matière	Acier
Numéro d'homologation	CE e1 00-0164 ECE E1 55R-01 0164
Couple de serrage	86 Nm
	1,3 kg
	- 400 pièces

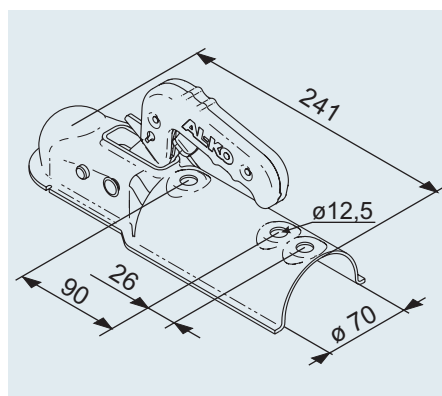

Tête AK 7 PLUS Ø 70 Version C	
Code article	1 367 025
PTAC maxi autorisé	750 kg
Charge d'appui statique	75 kg
Matière	Acier
Numéro d'homologation	CE e1 00-0164 ECE E1 55R-01 0164
Couple de serrage	86 Nm
	1,3 kg
	- 400 pièces

TÊTES D'ATTELAGE AK 7 V PLUS

pour remorques non freinées jusqu'à 750 kg de PTAC

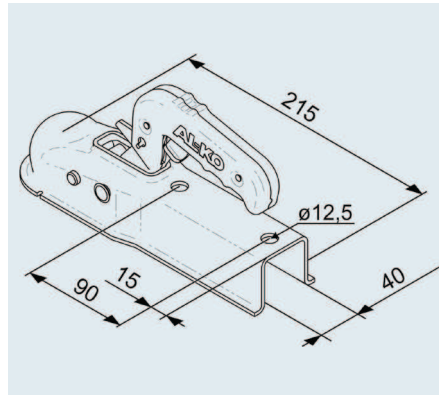

Tête AK 7 V PLUS Ø 40 Version I	
Code article	1 367 026
PTAC maxi autorisé	750 kg
Charge d'appui statique	75 kg
Matière	Acier
Numéro d'homologation	CE e1 00-0232 ECE E1 55R-01 0232
Couple de serrage	86 Nm
	1,3 kg
	- 400 pièces

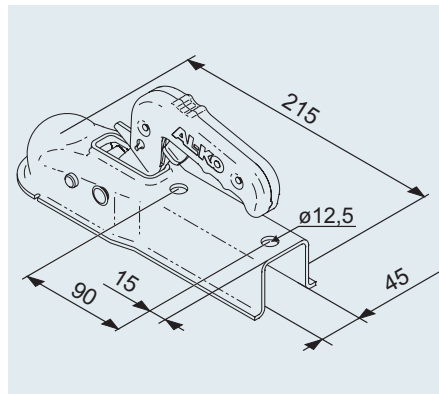

Tête AK 7 V PLUS Ø 45 Version G	
Code article	1 367 027
PTAC maxi autorisé	750 kg
Charge d'appui statique	75 kg
Matière	Acier
Numéro d'homologation	CE e1 00-0232 ECE E1 55R-01 0232
Couple de serrage	86 Nm
	1,3 kg
	- 400 pièces

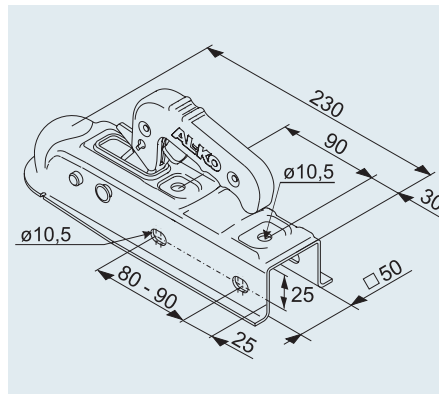

Tête AK 7 V PLUS Ø 50 Version D	
Code article	1 224 339
PTAC maxi autorisé	750 kg
Charge d'appui statique	75 kg
Matière	Acier
Numéro d'homologation	CE e1 00-0232 ECE E1 55R-01 0232
Couple de serrage	49 Nm
	1,3 kg
	- 400 pièces

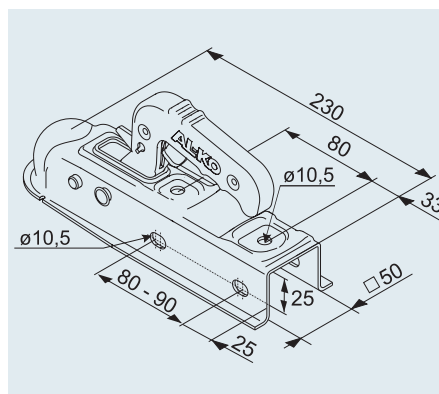

Tête AK 7 V PLUS Ø 50 Version D	
Code article	1 225 004
PTAC maxi autorisé	750 kg
Charge d'appui statique	75 kg
Matière	Acier
Numéro d'homologation	CE e1 00-0232 ECE E1 55R-01 0232
Couple de serrage	49 Nm
	1,3 kg
	- 400 pièces

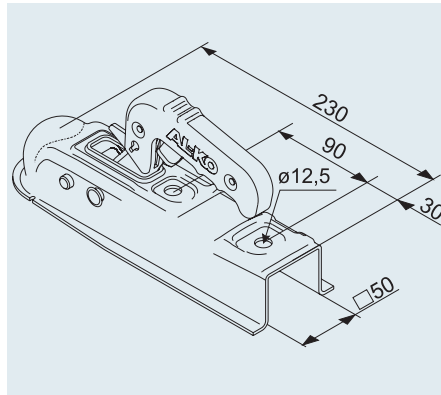

Tête AK 7 V PLUS Ø 50 Version D	
Code article	1 224 334
PTAC maxi autorisé	750 kg
Charge d'appui statique	75 kg
Matière	Acier
Numéro d'homologation	CE e1 00-0232 ECE E1 55R-01 0232
Couple de serrage	86 Nm
	1,3 kg
	- 400 pièces

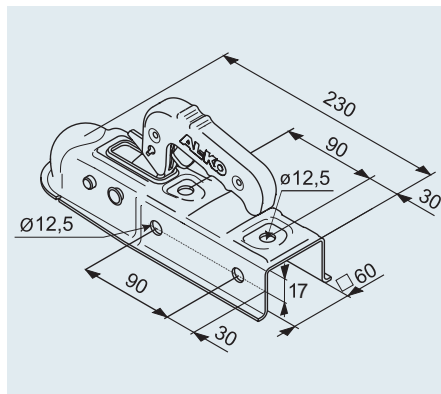

Tête AK 7 V PLUS Ø 60 Version E	
Code article	1 224 743
PTAC maxi autorisé	750 kg
Charge d'appui statique	75 kg
Matière	Acier
Numéro d'homologation	CE e1 00-0232 ECE E1 55R-01 0232
Couple de serrage	86 Nm
	1,3 kg
	- 400 pièces

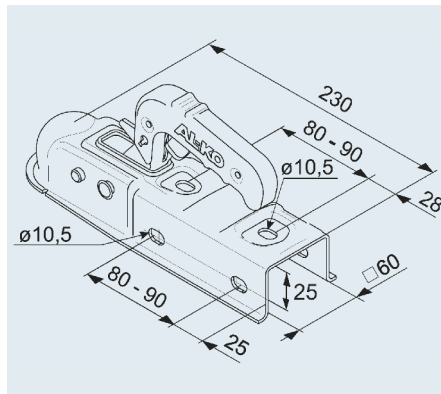

Tête AK 7 V PLUS Ø 60 Version E	
Code article	1 224 343
PTAC maxi autorisé	750 kg
Charge d'appui statique	75 kg
Matière	Acier
Numéro d'homologation	CE e1 00-0232 ECE E1 55R-01 0232
Couple de serrage	49 Nm
	1,3 kg
	- 400 pièces

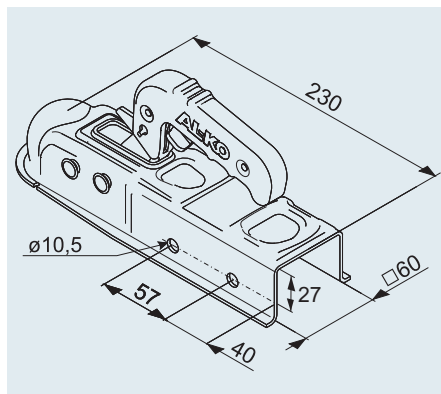

Tête AK 7 V PLUS Ø 60 Version E	
Code article	1 224 342
PTAC maxi autorisé	750 kg
Charge d'appui statique	75 kg
Matière	Acier
Numéro d'homologation	CE e1 00-0232 ECE E1 55R-01 0232
Couple de serrage	49 Nm
	1,3 kg
	- 400 pièces

TÊTES D'ATTELAGE AK 7 V PLUS

pour remorques non freinées jusqu'à 750 kg de PTAC

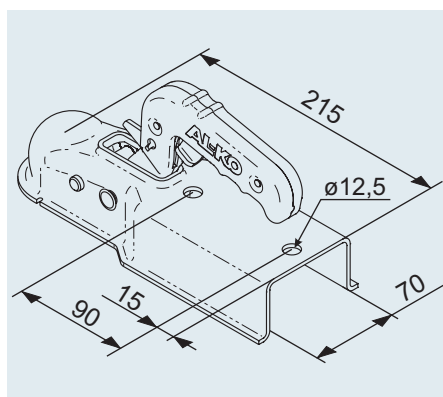

Tête AK 7 PLUS \varnothing 70 Version H	
Code article	1 367 028
PTAC maxi autorisé	750 kg
Charge d'appui statique	75 kg
Matière	Acier
Numéro d'homologation	CE e1 00-0232 ECE E1 55R-01 0232
Couple de serrage	86 Nm
	1,3 kg
	- 400 pièces

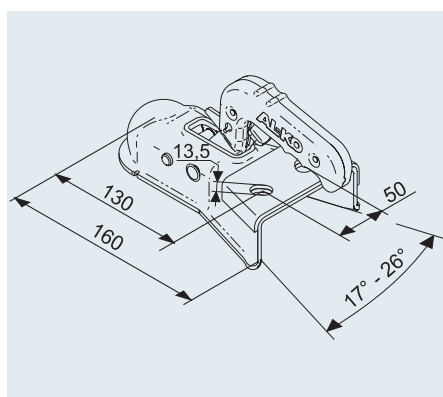

Tête AK 750 PLUS Version A	
Code article	1 367 021
PTAC maxi autorisé	750 kg
Charge d'appui statique	75 kg
Matière	Acier
Numéro d'homologation	CE e1 00-0385 ECE E1 55R-01 0385
Couple de serrage	86 Nm
	1,3 kg
	- 300 pièces

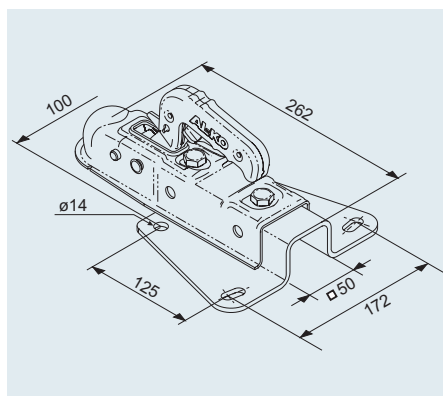

Tête AK 7 - V 75 PLUS Version A	
Code article	202 602
PTAC maxi autorisé	750 kg
Charge d'appui statique	75 kg
Matière	Acier
Numéro d'homologation	CE e1 00-0848 ECE E1 55R-01 0848
Couple de serrage	86 Nm
	3,0 kg
	- 100 pièces



Soft-Dock	
Code article	693 552
Convient pour toutes les têtes	Type AK 7 PLUS, nouvelle version, avec position ouverte et encoche sur le boîtier
Matière	Caoutchouc
	0,07 kg
	- -

TÊTES AK 7 PLUS AVEC SEMELLES EN V

pour remorques non freinées jusqu'à 750 kg de PTAC

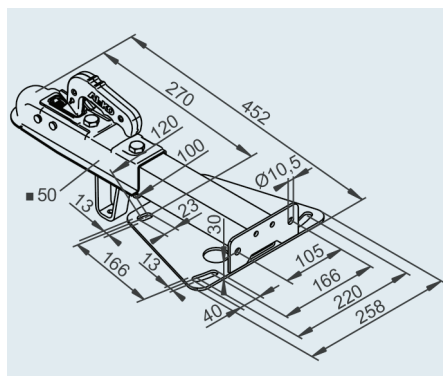
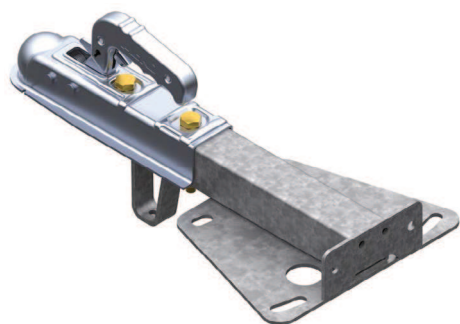

Tête avec semelle 75 VR AK 7 PLUS \square 50 – Montage haut sans câble	
Code article	1 225 712
PTAC maxi autorisé	750 kg
Charge d'appui statique	75 kg
Matière	Acier
Homologations ECE Semelle Tête	E1 55R-01 2358 E1 55R-01 0232
Couple de serrage	86 Nm
	5,1 kg
	- 40 pièces

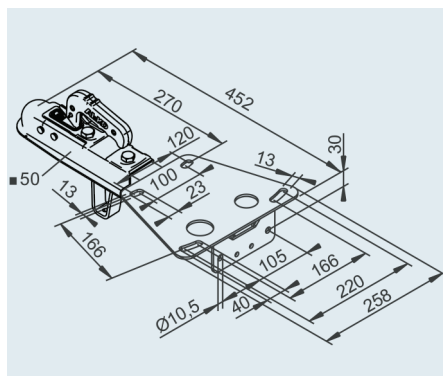
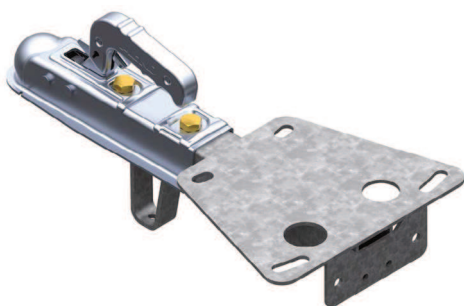

Tête avec semelle 75 VR AK 7 PLUS \square 50 – Montage bas sans câble	
Code article	1 225 713
PTAC maxi autorisé	750 kg
Charge d'appui statique	75 kg
Matière	Acier
Homologations ECE Semelle Tête	E1 55R-01 2358 E1 55R-01 0232
Couple de serrage	86 Nm
	5,1 kg
	- 40 pièces

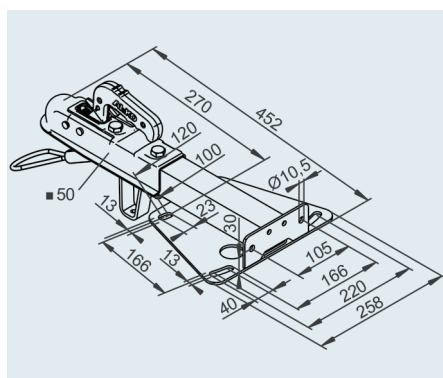
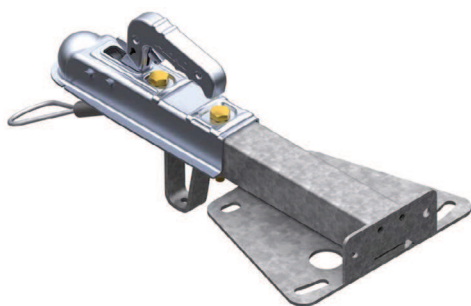

Tête avec semelle 75 VR AK 7 PLUS \square 50 – Montage haut avec câble	
Code article	1 225 801
PTAC maxi autorisé	750 kg
Charge d'appui statique	75 kg
Matière	Acier
Homologations ECE Semelle Tête	E1 55R-01 2358 E1 55R-01 0232
Couple de serrage	86 Nm
	5,4 kg
	- 40 pièces

TÊTES AK 7 PLUS AVEC SEMELLES EN V

pour remorques non freinées jusqu'à 750 kg de PTAC

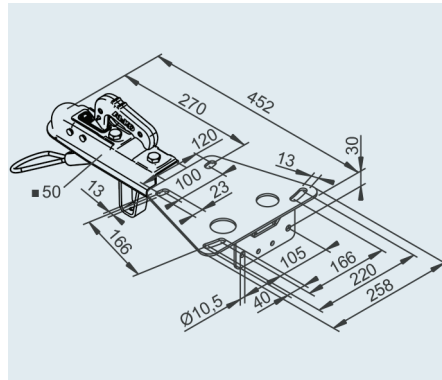
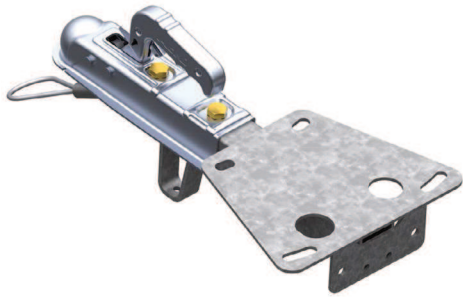

Tête avec semelle 75 VR AK 7 PLUS □ 50 – Montage haut avec câble	
Code article	1 225 723
PTAC maxi autorisé	750 kg
Charge d'appui statique	75 kg
Matière	Acier
Homologations ECE Semelle Tête	E1 55R-01 2358 E1 55R-01 0232
Couple de serrage	86 Nm
	5,4 kg
	-
	40 pièces

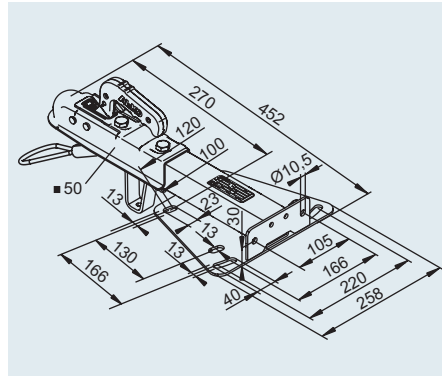
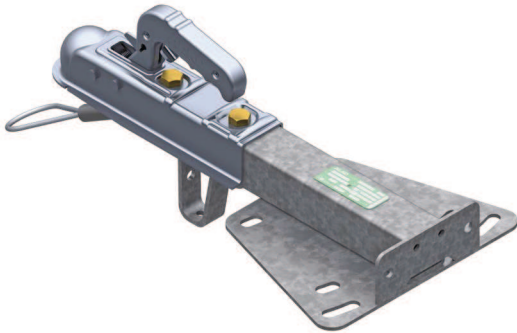

Tête avec semelle 75 VR AK 7 PLUS □ 50 – Montage bas avec câble	
Code article	1 730 076
PTAC maxi autorisé	750 kg
Charge d'appui statique	75 kg
Matière	Acier
Homologations ECE Semelle Tête	E1 55R-01 2358 E1 55R-01 0232
Couple de serrage	86 Nm
	5,4 kg
	-
	40 pièces

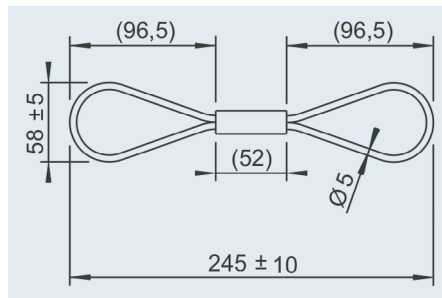
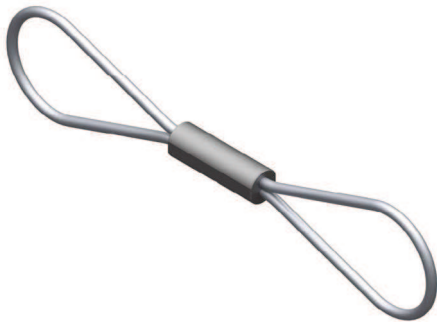

Câble	
Code article	1 236 099
PTAC maxi autorisé	750 kg
Charge d'appui statique	75 kg
Matière	Acier
	0,3 kg
	-
	40 pièces

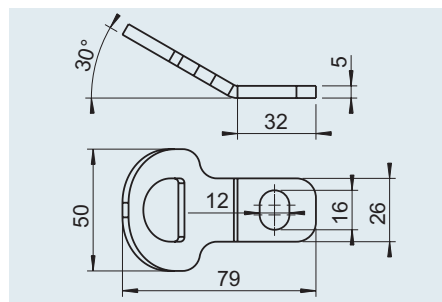

Guide-câble	
Code article	1 651 594
PTAC maxi autorisé	750 kg
Charge d'appui statique	75 kg
Matière	Acier
	0,8 kg
	-
	-

TÊTES D'ATTELAGE COMPACT

pour remorques freinées

Technique

La sécurité en plus.



Ergonomie

La poignée de ces têtes est extra-plate répondant ainsi aux nouvelles réglementations. L'ouverture des portes latérales des 4x4 et véhicules utilitaires peut s'effectuer sans aucun problème.

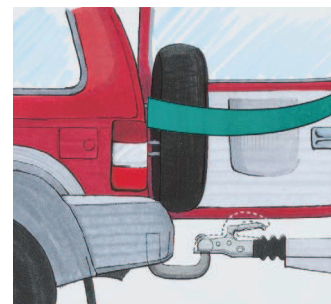

Bon accrochage



Témoin de verrouillage

Si le témoin vert est visible, vous êtes assurés que votre tête d'attelage est bien enclenchée sur la boule.

Cuillère bloquée

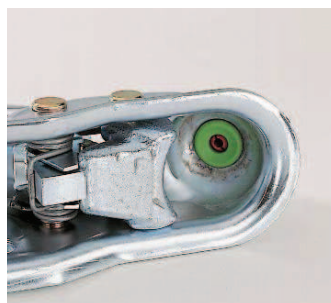

Double sécurité

Grâce au système de sécurité double, vous êtes assuré totalement du bon accrochage de votre tête d'attelage.

Position ouverte



Position ouverte de la poignée

Si votre tête d'attelage n'est pas positionnée correctement sur la boule, la poignée de votre tête reste en position ouverte.

Etat d'usure OK

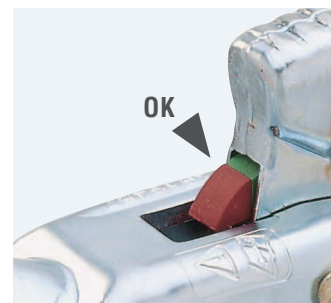

Témoin d'usure

Un témoin supplémentaire de contrôle, situé sur la poignée, vous permet de vérifier vous-même l'état d'usure de votre tête d'attelage et de la boule.

La livraison comprend

Têtes pour remorques non freinées

- | En vrac sans visserie et sans notice.
- | Pour le type AK 750, une plaque de renfort, code article 581 623 est comprise dans la livraison. À monter absolument sous peine d'accident.

Têtes pour remorques freinées

- | En vrac sans visserie et sans notice.
- | Pour le kit AK 300, est compris dans la livraison : visserie, entretoises pour adapter le montage en fonction du diamètre de fixation et notice.

Traitement de surface

- | Têtes zinguées.

Valeurs maximales pour un bon fonctionnement

Attention : en cas de dépassement de ces valeurs, les pièces sont soumises à une surcharge et la fonction sécurité n'est plus assurée.





Précautions de montage

Toutes les têtes sont homologuées CE et peuvent ainsi se monter en post-équipement. A condition que la position de montage entre l'ancienne et la nouvelle tête ainsi que la charge d'appui coïncident. En règle générale, le type de tête n'est pas indiqué dans les papiers du véhicule c'est à dire qu'il n'est pas nécessaire de faire un additif. Dans certains cas isolés, le type de tête est renseigné. Dans ce cas, le montage d'une nouvelle tête nécessite un contrôle et un passage aux mines.

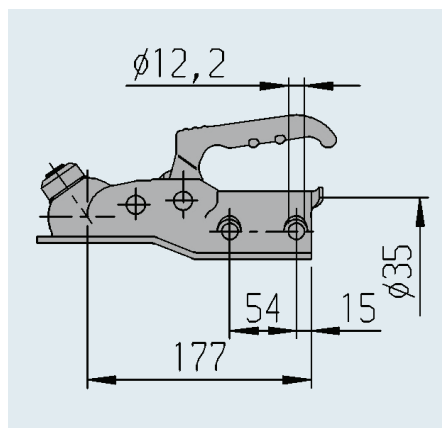

TÊTES D'ATTELAGE COMPACT

pour remorques freinées jusqu'à 3500 kg de PTAC



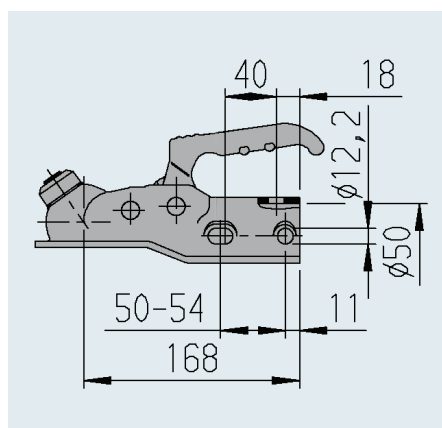

Tête AK 160 Version A	
Code article	267 311
PTAC maxi autorisé	1 600 kg
Charge d'appui statique	120 kg
Perçages	horizontal
Matière	Acier
Numéro d'homologation	CE e1 00-0159 ECE E1 55R-01 0159
Couple de serrage	86 Nm
	1,4 kg
	- 300 pièces

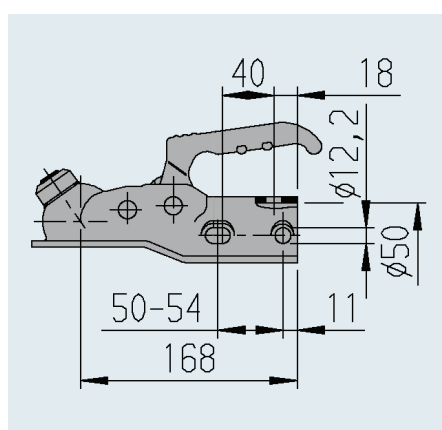
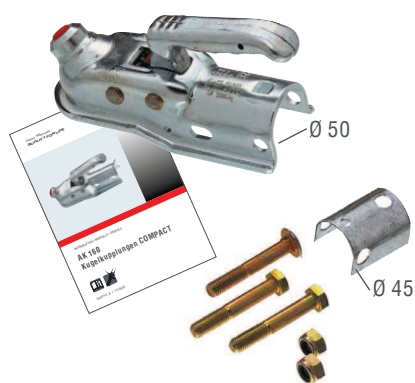

Tête AK 160 Version B	
Code article	1 225 068
PTAC maxi autorisé	1 600 kg
Charge d'appui statique	120 kg
Perçages	horizontal + en croix
Matière	Acier
Numéro d'homologation	CE e1 00-0159 ECE E1 55R-01 0159
Couple de serrage	86 Nm
	1,6 kg
	- 250 pièces



Kit AK 160 Version B	
Code article	1 222 737
PTAC maxi autorisé	1 600 kg
Charge d'appui statique	120 kg
Perçages	horizontal + en croix
Matière	Acier
Numéro d'homologation	CE e1 00-0159 ECE E1 55R-01 0159
Couple de serrage	86 Nm
	1,7 kg
	- 125 pièces

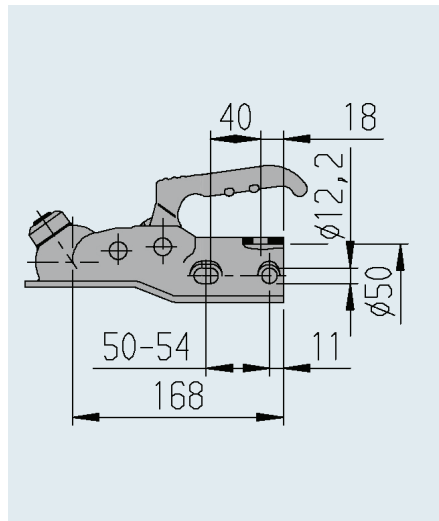

Tête AK 300 Version A	
Code article	267 312
PTAC maxi autorisé horizontal	3 000 kg
PTAC maxi autorisé en croix	2 300 kg
Charge d'appui statique	120 kg
Perçages	horizontal + en croix
Matière	Acier
Numéro d'homologation	CE e1 00-0131 ECE E1 55R-01 0131
Couple de serrage	86 Nm
	1,8 kg
	- 300 pièces

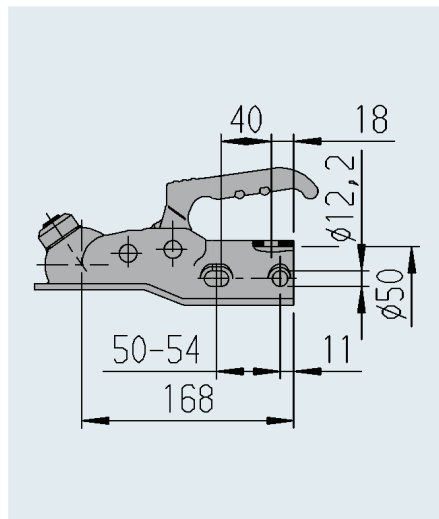

Kit tête AK 300 Version A	
Code article	246 960
PTAC maxi autorisé horizontal	3 000 kg
PTAC maxi autorisé en croix	2 300 kg
Charge d'appui statique	120 kg
Perçages	horizontal + en croix
Matière	Acier
Numéro d'homologation	CE e1 00-0131 ECE E1 55R-01 0131
Couple de serrage	86 Nm
	1,9 kg
	- 125 pièces

La livraison comprend

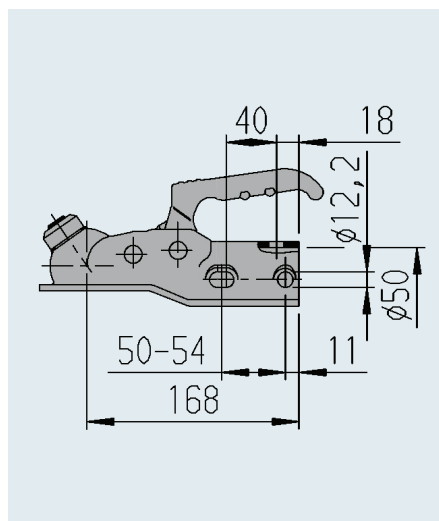

Safety Kit AK 300	
Code article	1 212 896
PTAC maxi autorisé horizontal	3 000 kg
PTAC maxi autorisé en croix	2 300 kg
Charge d'appui statique	120 kg
Perçages	horizontal + en croix
Matière	Acier
Numéro d'homologation	CE e1 00-0131 ECE E1 55R-01 0131
Couple de serrage	86 Nm
	3,65 kg
	- 50 pièces

TÊTES D'ATTELAGE PROFI

Fonctionnement fiable et accessoire pratique

Atteler en sécurité



Position déverrouillée

La poignée relevée indique à l'utilisateur que la tête n'est pas verrouillée.

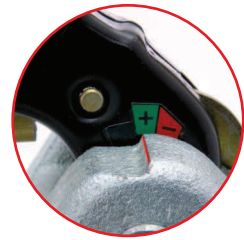

Témoin d'usure

Il indique l'état d'usure de la tête d'attelage ainsi que de l'attelage du véhicule tracteur.



Position verrouillée

L'attelage du véhicule tracteur est complètement recouvert par la tête d'attelage. La poignée est alors à l'horizontal et indique à l'utilisateur que la tête est verrouillée.



Témoin de verrouillage

Si la partie verte du témoin de verrouillage est visible lorsque la tête est attelée, la tête d'attelage est bien enclenchée sur la boule.

Plus de sécurité - plus de protection



Option : **Safety-Ball** (position dételée)

1. A l'arrêt, insérer le Safety-Ball dans la tête d'attelage. La poignée se met automatiquement en position "verrouillée".
2. La tête peut alors être verrouillée à l'aide de la clé pour empêcher tout décrochage rapide (voir détails dans la notice d'utilisation).



Option : **antivol** (position attelée et dételée)

Introduire la clé dans le barillet et fermer (voir détails dans la notice d'utilisation)

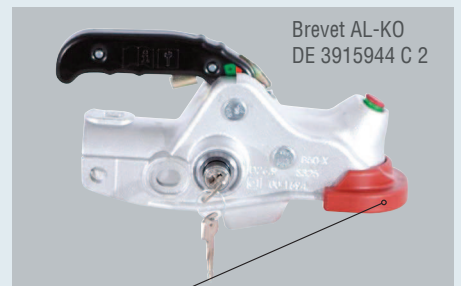

Option **Soft-Dock**



Protection du pare-chocs du véhicule.

Brevet AL-KO
DE 3915944 C 2

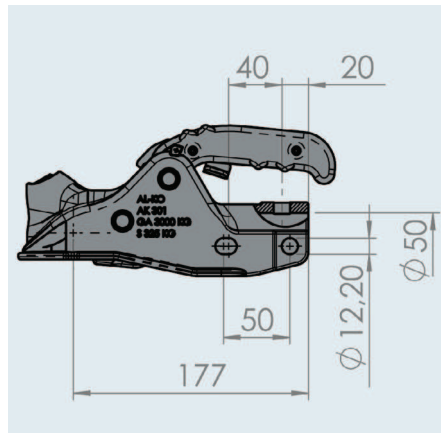

TÊTES D'ATTELAGE PROFI

pour remorques freinées
jusqu'à 3 000 kg de PTAC



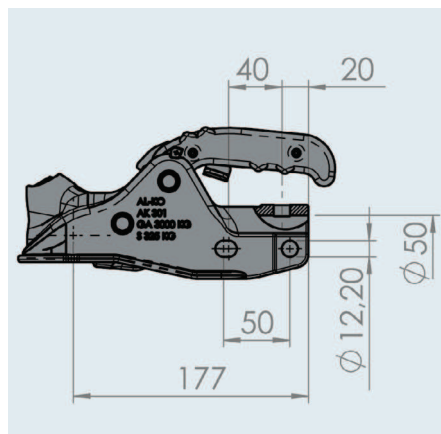

Tête PROFI V Type AK 301	
Code article	1 221 746
PTAC maxi autorisé	3 000 kg
Charge d'appui statique	325 kg
Perçages	horizontal + en croix
Matière	Fonte
Numéro d'homologation	CE e1 00-1594
	ECE E1 55R-01 1594
Couple de serrage	86 Nm
	2,85 kg
	- 200 pièces

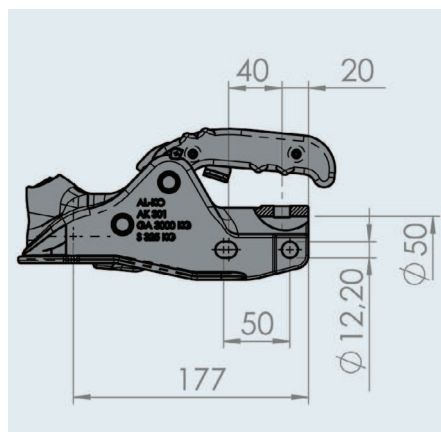

Tête PROFI V Type AK 301 avec Soft-Dock	
Code article	1 223 715
PTAC maxi autorisé	3 000 kg
Charge d'appui statique	325 kg
Perçages	horizontal + en croix
Matière	Fonte
Numéro d'homologation	CE e1 00-1594
	ECE E1 55R-01 1594
Couple de serrage	86 Nm
	3,25 kg
	- 125 pièces





Safety Kit PROFI V pour AK 301	
Code article	1 223 427
PTAC maxi autorisé	3 000 kg
Charge d'appui statique	325 kg
Perçages	horizontal + en croix
Matière	Fonte
Numéro d'homologation	CE e1 00-1594
	ECE E1 55R-01 1594
Couple de serrage	86 Nm
	3,45 kg
	- 125 pièces

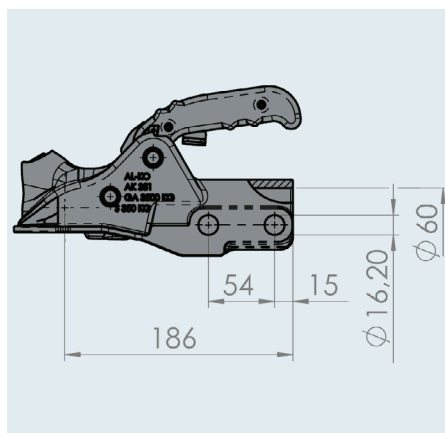

TÊTES D'ATTELAGE PROFI ET ACCESSOIRES

pour remorques freinées jusqu'à 3 500 kg de PTAC



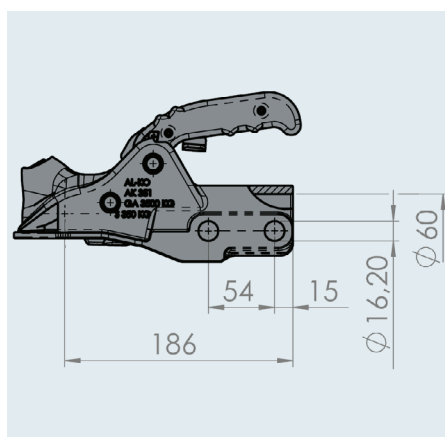

Tête PROFI V Type AK 351	
Code article	1 222 636
PTAC maxi autorisé	3 500 kg
Charge d'appui statique	350 kg
Perçages	horizontal
Matière	Fonte
Numéro d'homologation	CE e1 00-1595 ECE E1 55R-01 1595
Couple de serrage	210 Nm
	3,0 kg
	- 200 pièces

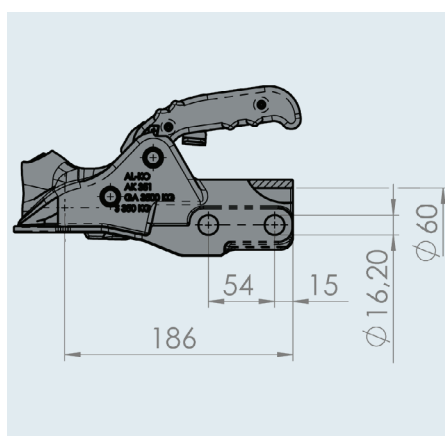

Tête PROFI V Type AK 351 avec Soft-Dock	
Code article	1 223 716
PTAC maxi autorisé	3 500 kg
Charge d'appui statique	350 kg
Perçages	horizontal
Matière	Fonte
Numéro d'homologation	CE e1 00-1595 ECE E1 55R-01 1595
Couple de serrage	210 Nm
	3,4 kg
	- 125 pièces



Safety Kit PROFI V pour AK 351	
Code article	1 223 428
PTAC maxi autorisé	3 500 kg
Charge d'appui statique	350 kg
Perçages	horizontal
Matière	Fonte
Numéro d'homologation	CE e1 00-1595 ECE E1 55R-01 1595
Couple de serrage	210 Nm
	3,6 kg
	- 125 pièces

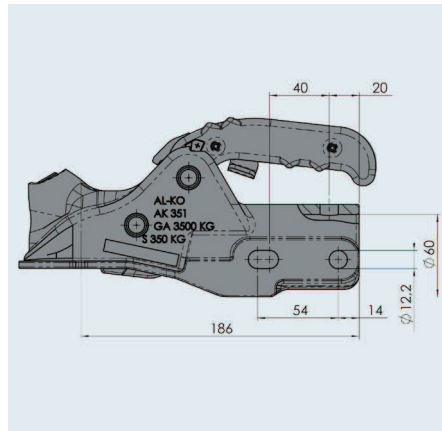

Tête PROFI V Typ AK 351-351 ZA	
Code article	1 224 333
PTAC maxi autorisé	3 500 kg
Charge d'appui statique	350 kg
Perçages	horizontal + en croix
Matière	Fonte
Numéro d'homologation	CE e1 00-1594 ECE E1 55R-01 1594
Couple de serrage	86 Nm
	3,0 kg
	- 200 pièces



Carton de 20 pièces



Soft-Dock convient pour têtes PROFI V Type AK 301/AK 351	
Code article à l'unité	691 937
Code article pour 20 pièces	1 223 714
	pour 20 pièces 1,4 kg
	20 pièces -



Carton de 20 serrures + Safety-Ball

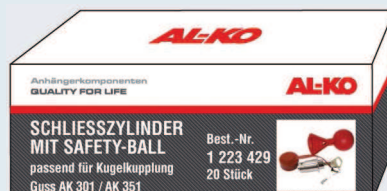

Serrures Plus avec Safety-Ball convient pour têtes PROFI V Type AK 301/AK 351	
Code article à l'unité	1 222 692
Code article pour 20 pièces	1 223 429
	pour 20 pièces 3,8 kg
	20 pièces -

Antivol avec une seule serrure pour les concessionnaires, loueurs sur demande !

ANTIVOLS

pour têtes d'attelage AL-KO

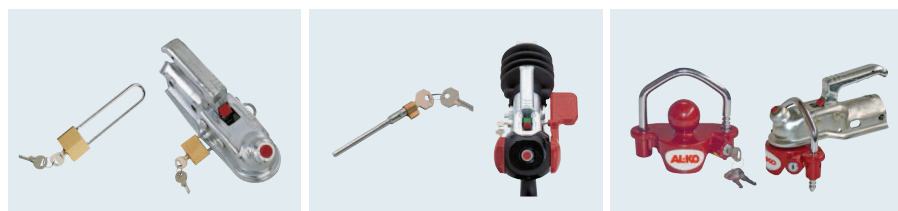

Les Plus	Cadenas	Serrure	Antivol universel
Classification AL-KO	Compact	Compact	Compact
Evaluation de la protection : sécurité AL-KO	Protection simple	Protection simple	Protection simple
Utilisation : type de tête	AK160, 300, 350	AK7, 75, 750, 10/2, 251, 252	Toutes sans AKS
Protection à l'arrêt contre un décrochage	oui	oui	oui
Protection en roulant contre un décrochage	oui	oui	non
Protection contre un dévissage rapide de la tête	non	non	non
Montage possible du Safety-Ball	oui	oui	oui



Les Plus	Boîtier Safety silver	Serrure intégrée	Boîtier Safety rouge
Classification AL-KO	Compact	Plus	Plus
Evaluation de la protection : sécurité AL-KO	Protection simple	Protection moyenne	Haute protection
Utilisation : type de tête	AK160, 300, AKS 1300, 2004, 3004	AK 301, 351	AK 160, 300, AKS 1300, 2004, 3004
Protection à l'arrêt contre un décrochage	oui	oui	oui
Protection en roulant contre un décrochage	oui	oui	oui
Protection contre un dévissage rapide de la tête	oui	non	oui
Montage possible du Safety-Ball	oui	oui	oui

Les antivols sur les têtes d'attelage ne peuvent assurer une protection que contre un décrochage rapide. Une remorque est un véhicule mobile. Il est impossible d'empêcher que ce véhicule soit déplacé. L'évaluation de la protection dans le tableau se réfère au temps nécessaire, en cas de délit, pour ôter la sécurité d'attelage.

ANTIVOLS

Pour têtes d'attelage et stabilisateurs AL-KO

Montage

Introduire le barillet dans les ouvertures prévues de série et verrouiller.

Le barillet reste dans la poignée et empêche ainsi un accrochage ou décrochage non autorisé.

Mettre en place le cadenas dans les ouvertures prévues et verrouiller.

La livraison comprend

- 1 barillet avec 2 clés
- 1 cadenas avec 2 clés

Traitement de surface

- Laiton

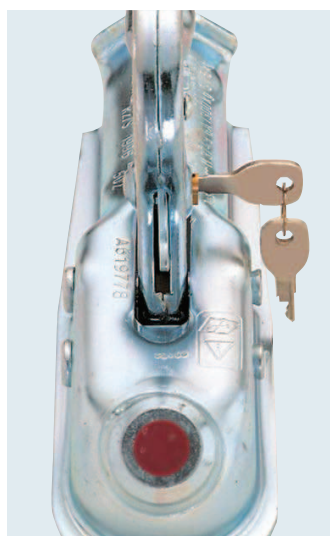

Serrure avec Safety-Ball	
Code article pour têtes d'attelage	1 225 494 Type AK 7 PLUS, nouveau design
	0,09 kg
	1

Serrure Compact	
Code article pour têtes d'attelage	203 216 AK 75, AK 750, AK 7, AK 10/2, AK 252, AK 251
	0,017 kg
	20 pièces (sachet)

Serrure Compact	
Code article pour têtes d'attelage	203 141 AKS 2000, AK 30, AK 35
	0,025 kg
	100 pièces (carton)

Serrure Compact	
Code article pour têtes d'attelage	245 737 AKS 1300
	0,046 kg
	25 pièces (carton)

Cadenas Compact	
Code article pour têtes d'attelage	247 589 AKS 160, AK 300, AK 350
	0,103 kg
	20 pièces (carton) (247 925)

ANTIVOLS

Safety COMPACT et PLUS

Montage

Monter au préalable des platines de fixation de chaque côté de la tête.

Pour l'AKS 3004, ces platines sont montés de série. Une notice de montage est à disposition en post-équipement.

Attention : les antivols Safety ne sont pas compatibles avec les anciennes commandes de freinage avec levier de frein automatique latéral.

La livraison comprend

! Safety, visserie et 2 clés

Traitement de surface

! Peinture Epoxy



Safety Plus	
Code article pour stabilisateurs	1 225 258 AKS™ 1300
Code article pour stabilisateurs	247 632 AKS™ 2000
Code article pour stabilisateurs	1 225 260 AKS™ 2004 / 3004
Code article pour têtes	1 225 261 AK 160 – Ø 35
Code article pour têtes	1 225 257 AK 160 / 300
	1,5 kg
	- -
	100 pièces 70 pièces (247 632)



Safety Compact	
Code article pour stabilisateur	1 310 944 AKS™ 1300
Code article pour stabilisateur	1 310 892 AKS™ 2004 / 3004
Code article pour stabilisateur	1 310 943 AK 160 – Ø 35
Code article pour stabilisateur	1 310 890 AK 160 / 300
	1,4 kg
	-
	150 pièces



Serrure Plus avec Safety-Ball pour têtes PROFI V Type AK 301/AK 351	
Code article à l'unité	1 222 692
Code article pour 20 pièces	1 223 429
pour 20 pièces	3,8 kg
	20 pièces
	-

Existe en version professionnelle sur demande (1 serrure identique pour plusieurs antivols)

ANTIVOLS



Universel Compact

Mode opératoire



Existe en version professionnelle sur demande (1 serrure identique pour plusieurs antivols)



Antivol universel Compact	
Code article	1 224 081 à l'unité
pour tête d'attelage	Convient pour toutes les têtes (F et NF) AL-KO et autres fabricants (sauf AL-KO AK 301 et AK 351)
Matière	Fonte d'aluminium
  	0,956 kg / 20 pièces -

SAFETY-BALL

✓ Les Plus

Complément astucieux de tous les antivols pour têtes d'attelage existants sur le marché (spécialement conçus en cas de stationnement).

Sécurité

En combinaison avec un antivol, le Safety-Ball protège contre un accrochage non autorisé. L'utilisation d'un crochet d'attelage ou d'une boule tournante devient un véritable casse-tête.

📦 La livraison comprend

1 carton de 24 pièces de Safety-Ball
Le carton sert d'emballage pour le transport et de présentoir après ouverture.

Protection antivol

Le Safety-Ball bloque l'ouverture de la tête lorsque la caravane ou la remorque est dételée.

Conseil AL-KO

Lorsque vous tractez, vous pouvez placer votre antivol Safety-Ball dans votre Soft-Ball.





Montage

En position dételée, ouvrir la tête, positionner le Safety-Ball et sécurisez avec un antivol.

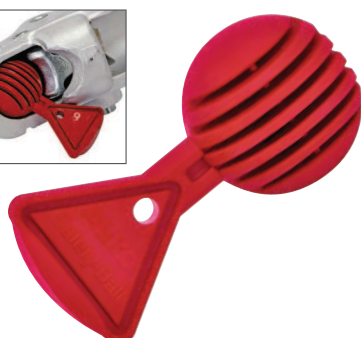
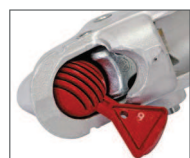
🏠 Traitement de surface

Plastique dur



Safety-Ball	
Code article à l'unité	605 305
Couleur	rouge
 l'unité	0,070 kg
Code article du carton	247 104 (24 pièces)
 le carton de 24	2 kg
 	24 -

SOFT-DOCK / SOFT-BALL / HOUSSE DE PROTECTION

✓ Les Plus

I Protection contre les rayures

La matière souple du Soft-Dock est une protection efficace contre les rayures à l'arrière de votre véhicule tracteur.



I Protège-tibias

Le Soft-Dock et le Soft-Ball sont des protections efficaces pour vos genoux en cas de heurts de la boule ou de la tête d'attelage.



DE 391594402
Modèle déposé



Le carton sert d'emballage pour le transport et de présentoir après ouverture

🔧 Montage

Soft-Dock et Soft-Ball sont à positionner simplement sur la tête et la boule d'attelage.

📦 Livraison

en carton



🌡️ Traitement de surface

Caoutchouc très souple résistant aux écarts de température (-40° et + 80°)

Soft-Dock	
Code article à l'unité pour têtes	603 952 AK 7, AK 10/2, AK 252, AK 160, AK 300
Couleur	rouge
📦	0,3 kg
Code article du carton	246 412 (12 pièces)
📦	2,5 kg
📦 📦	12 -

Soft-Ball	
Code article à l'unité pour attelage	603 952 avec boule Ø 50 mm
Couleur	rouge
📦	0,055 kg
Code article du carton	247 095 (24 pièces)
📦	1,6 kg
📦 📦	24 -

Soft-Ball	
Code article à l'unité pour attelage	1 310 913 avec boule Ø 50 mm
Couleur	noir
📦	0,055 kg
Code article du carton	1 211 738 (24 pièces)
📦	1,6 kg
📦 📦	24 -



Le carton sert d'emballage pour le transport et de présentoir après ouverture



Les Plus

Resistant aux intempéries

Respirant

Ne s'altère pas



Soft-Ball	
Code article à l'unité pour attelage	1 337 726 avec boule Ø 50 mm
Couleur	bleu
	0,055 kg
Code article du carton	1 222 223 (24 pièces)
	1,6 kg
	24 -

Soft-Ball	
Code article à l'unité pour attelage	1 225 991 avec boule Ø 50 mm
Couleur	Gris aluminium
	0,055 kg
Code article du carton	1 225 991 (24 pièces)
	1,6 kg
	24 -

Soft-Ball - Assortiment 3x8	
Couleur	8 rouge + 8 noir + 8 gris aluminium
Code article du carton	1 225 992 (24 pièces)
	1,6 kg
	24 -

Housse	
Code article	1 222 537
Convient pour	tous types de têtes
	0,090 kg
	- 250 pièces

Housse	
Code article	1 287 002
Convient pour	AKS 1300 / 3004 3504
	0,190 kg
	- 250 pièces