



SÉLECTION DRAKKAR®

VALIDITÉ : du 01/03/2022 au 31/08/2022
ou dans la limite des stocks disponibles

PRIX DE VENTE HT

► Pompe à graisse 18V sur batterie

Pour cartouches de graisse standard.
Autonomie 5 à 6 cartouches.
Débit : env.70 g/min.
550 bar.

Livrée avec :
- 1 flexible de 76cm
- 1 chargeur rapide 1h
- 1 batterie Ni-Mh 18V, 1300mAh



GARANTIE 3 ANS

135,00€

Réf. 11389

Eco-contribution : 0,20€

► Cric rouleur 3T double piston

Fonction descente contrôlée / double piston.
Montée rapide.
Tampon en caoutchouc pour protéger le dessous du châssis.
Manche avec mousse de protection.
En acier.
Roues en acier.

Réf.	52540
Hauteur minimum	128mm
Hauteur maximum	465mm
Longueur	695mm
Poids	30kg



GARANTIE 3 ANS

3T
Double piston

179,00€

Réf. 52540

► Coffret de repousse pistons

Coffret composé de :
- 1 broche avec filetage à droite
- 1 broche avec filetage à gauche
- 1 plaque d'effort
- 15 adaptateurs.

18 PIÈCES



GARANTIE 3 ANS



25,90€

Réf. 15704

► Fontaine de nettoyage électrique

75L



GARANTIE 3 ANS

Pompe électrique 10 à 12 l/min.
Régulateur.
Robinet de vidange.
Jauge.
Dimensions bac : 790x540x280mm.
Poids : 28kg.



1 pinceau pour fontaine
OFFERT

INFO

Il faut 30L de solvant fontaine minimum pour amorcer la pompe.
Ne pas utiliser de nettoyant mixte comme dégraissant.



199,00€

Réf. 10597

Eco-contribution : 0,20€

► Servante 7 tiroirs - 197 outils

Servante vide réf.09231.
4 tiroirs équipés avec modules carbone.



GARANTIE 3 ANS

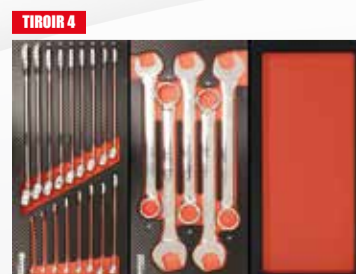
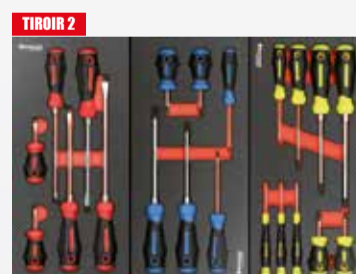
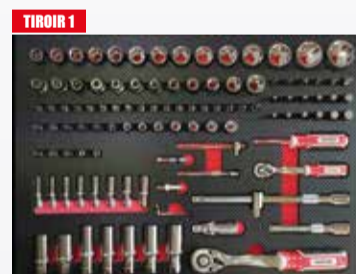

197 OUTILS

699,00€

Réf. 83889

Eco-contribution : 2,25€



► Cric bouteille hydraulique

Cric bouteille soudé.
Corps en fonte.
Construction robuste.
Valve de sécurité contre les surcharges.

Réf.	13002	13005	13008	13012	13015	13020	13125	13126
Force	2T	5T	8T	12T	15T	20T	32T	50T
Hauteur mini	148mm	207mm	222mm	200mm	227mm	235mm	260mm	280mm
Hauteur maxi	276mm	402mm	447mm	380mm	457mm	445mm	420mm	450mm
Course du vérin	80mm	125mm	145mm	120mm	150mm	150mm	160mm	170mm
Poids	2kg	3,7kg	4,8kg	6kg	7kg	8,6kg	17,8kg	25,8kg
Prix unitaire	25,90€	38,90€	49,90€	56,90€	65,90€	78,90€	135,90€	170,00€



Réf. 13002



Réf. 13012



Réf. 13015



Réf. 13020



Réf. 13126

DRAKKAR
ÉQUIPEMENT

GARANTIE
3 ANS

► Cric bouteille double vérin

Compact et pratique.
Descente lente pour plus de sécurité.

Réf.	52855	52860
Descriptif	Hauteur 1 ^{er} vérin : 160mm Hauteur 2 ^{ème} vérin : 60mm	Hauteur 1 ^{er} vérin : 170mm Hauteur 2 ^{ème} vérin : 60mm
Hauteur mini	150mm	160mm
Hauteur maxi	370mm	390mm
Poids	5kg	6,4kg



Réf. 52855



4T

78,90€
Réf. 52860

2T

55,90€
Réf. 52855

DRAKKAR
ÉQUIPEMENT

GARANTIE
3 ANS

► Cric rouleur 2T profil bas

Matériaux : aluminium + acier.
Double piston.
Montée rapide.
Fonction descente lente.
Roues en aluminium et nylon.
Bac pour outils intégré.
Tampon en caoutchouc.

Réf.	52520
Hauteur minimum	90mm
Hauteur maximum	460mm
Longueur	760mm
Poids	26,8kg

2T
Profil bas (90mm)

285,00€
Réf. 52520

Poignée pour le transport



Aluminium + acier

Roue en nylon

DRAKKAR
ÉQUIPEMENT

GARANTIE
3 ANS

► Cric rouleur 2T extra bas, double piston

Fonction descente contrôlée.
Extra bas / double piston avec pédale.
Extra long. Descente type homme mort. Montée rapide.
Tampon en caoutchouc pour protéger le dessous du châssis.
Manche avec mousse de protection.
Matériel acier. Roues en nylon.

Réf.	52524
Hauteur minimum	75mm
Hauteur maximum	500mm
Longueur	786mm
Poids	32,7kg

LES +

- Pédale d'approche rapide
- Poignée de contrôle en T - 1/4 tour
- Roues silencieuses

2T
Extra bas (75mm) +
pédale d'approche

315,00€
Réf. 52524



DRAKKAR
ÉQUIPEMENT

GARANTIE
3 ANS

► Cric rouleur 3T profil bas, double piston

Fonction descente contrôlée.
Double piston.
Montée rapide.
Léger grâce à son châssis alu/acier.
Tampon en caoutchouc pour protéger le dessous du châssis.
Manche avec mousse de protection.
Matériel acier et aluminium.
Roues nylon.

Réf.	52544
Hauteur minimum	101mm
Hauteur maximum	471mm
Longueur	670mm
Poids	25,7kg

3T
Profil bas (101mm)

299,00€
Réf. 52544

LES +

- Le plus léger !
- Roues silencieuses



Aluminium + acier

DRAKKAR
ÉQUIPEMENT

GARANTIE
3 ANS

► Cric rouleur 3T profil extra bas double piston

Fonction descente contrôlée.
Extra bas / double piston.
Extra long.
Montée rapide.
Tampon en caoutchouc pour protéger le dessous du châssis.
Manche avec mousse de protection.
Matériel acier.
Roues en nylon.

Réf.	52542
Hauteur minimum	76mm
Hauteur maximum	502mm
Longueur	740mm
Poids	33,9kg

3T
Extra bas (76mm)

315,00€
Réf. 52542



DRAKKAR
ÉQUIPEMENT

GARANTIE
3 ANS

► Cric rouleur 3T profil bas, double piston

Fonction descente contrôlée.
Profil bas / double piston avec pédale.
Descente type homme mort.
Extra long.
Montée rapide.
Tampon en caoutchouc pour protéger le dessous du châssis.
Manche avec mousse de protection.
Matériel acier.
Roues en nylon.

Réf.	52546
Hauteur minimum	95mm
Hauteur maximum	515mm
Longueur	772mm
Poids	39,6kg

3T
Profil bas (95mm)
+ pédale d'approche

329,00€
Réf. 52546

LES +

- Pédale d'approche rapide
- Poignée de contrôle en T - 1/4 tour
- Roues silencieuses

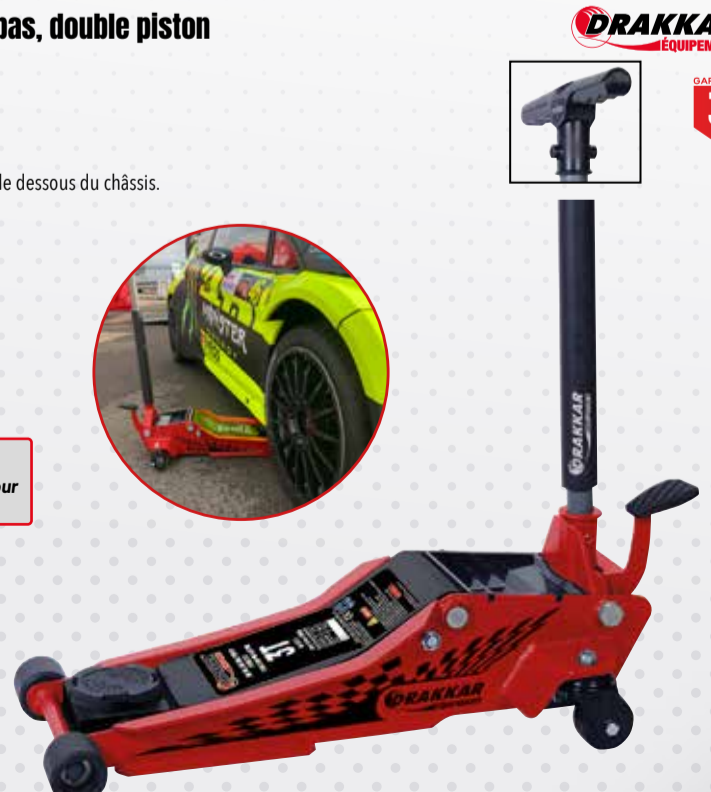

DRAKKAR
ÉQUIPEMENT

GARANTIE
3 ANS

► Cric rouleur 4T profil bas, double piston

Fonction descente contrôlée.
Double piston.
Montée rapide.
Tampon en caoutchouc pour protéger le dessous du châssis.
Manche avec mousse de protection.
Matériel acier.
Roues acier.

Réf.	52570
Hauteur minimum	105mm
Hauteur maximum	520mm
Longueur	765mm
Poids	45,36kg

4T
Profil bas (105mm)

389,00€
Réf. 52570



DRAKKAR
EQUIPEMENT

GARANTIE
3 ANS

► Huile pour crics

Bidon de 2L ISO VG 46.
Protection renforcée.
Anti-usure.
Pour tous vérins de crics, grues...
Conditionnement par 8 bidons.

Pour une utilisation optimale des crics, pensez à changer l'huile une fois par an !

2L

11,40€
Réf. 06735



DRAKKAR
EQUIPEMENT

► Cric américain 0,4T

Longue course.
Maintien de charge jusqu'à 2T.
Levage 400kg.

Réf.	13003
Force	0,4T
Hauteur mini	125mm
Hauteur maxi	1020mm
Dimensions	1230x330x140mm
Poids	13kg

Jusqu'à 2T

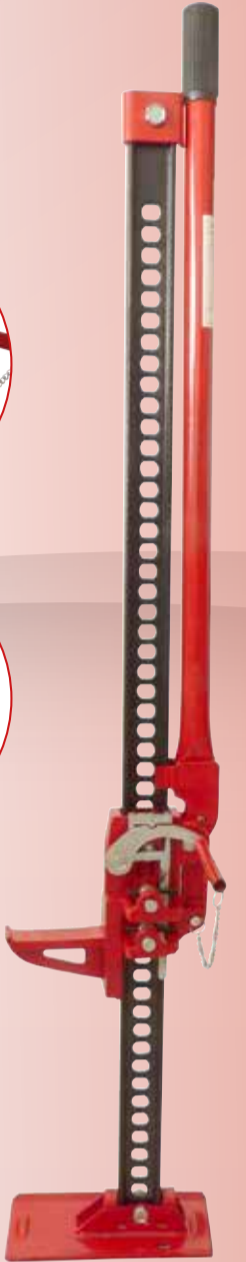

DRAKKAR
EQUIPEMENT

GARANTIE
3 ANS

► Jeu de 2 chandelles à crémaillère

Gamme professionnelle.
Taille de la base : 320x300mm.

Réf.	15217	15224	15228	15232
Force de travail	2T	3T	6T	12T
Hauteur minimum	275mm	315mm	410mm	460mm
Hauteur maximum	428mm	430mm	610mm	705mm
Prix unitaire	38,90€	45,00€	76,90€	185,00€



Réf. 15217



Réf. 15232

DRAKKAR
EQUIPEMENT

GARANTIE
3 ANS

► Cric boudin pneumatique 2T

Réf.	15047	15048
	2 boudins	3 boudins
Hauteur minimum	115mm	200mm
Hauteur maximum	430mm	560mm
Pression d'utilisation	7-10 bar	7-10 bar
Poids	14,8kg	18kg

2 Boudins

499,00€
Réf. 15047



3 Boudins

559,00€
Réf. 15048



DRAKKAR
EQUIPEMENT

GARANTIE
3 ANS

► Cric rouleur oléopneumatique

Pression de fonctionnement : 9-12 bar.
Manche 3 positions : 0° - 45° - 90°.

Réf.	15041	15042	15044	15045	15046	52601
Force de travail	15/30T	20/40T	10/22/40T	25/50T	30T	20/40/60T
Hauteur minimum	150mm	150mm	125mm	220mm	360mm	150mm
Hauteur maximum	409mm (avec rallonges)	409mm (avec rallonges)	407mm (avec rallonges)	564mm (avec rallonges)	772mm (avec rallonges)	447mm (avec rallonges)
Longueur	503mm	492mm	526mm	810mm	840mm	975mm
Livré avec	2 rallonges : 75mm et 45mm	2 rallonges : 75mm et 45mm	3 rallonges : 75mm, 45mm et 11mm	2 rallonges : 75mm et 45mm	2 rallonges : 45mm et 100mm	2 rallonges : 45mm et 75mm
Poids	24kg	40kg	36kg	73kg	87kg	59,8kg
Prix unitaire	1 289,00€	1 259,00€	1 360,00€	1 799,00€	2 089,00€	1 670,00€

15/30T

2 rallonges :
75mm et 45mm



Réf. 15041

20/40T

2 rallonges :
75mm et 45mm



Réf. 15042

10/22/40T

3 rallonges : 75mm,
45mm et 11mm



Réf. 15044

30T

2 rallonges :
45mm et 100mm



Réf. 15046

20/40/60T

2 rallonges :
45mm et 75mm



Réf. 52601

25/50T

2 rallonges :
75mm et 45mm



Réf. 15045

DRAKKAR
EQUIPEMENT

GARANTIE
3 ANS

Palans à levier

Lg chaîne 1,5m - G80.

Réf.	15334	15348
Capacité	0,75T	1,5T
Diamètre maillon	6mm	7,1mm
Poids	6,60kg	9,90kg



119,00€
Réf. 15334



150,00€
Réf. 15348

Palan électrique à câble

Avec boîtier de commande à distance (longueur câble 1m60).
Livrés avec poulie de mouflage et 2 brides pour fixation sur potence.
Protection IP54.
Alimentation : 230V.

Réf.	10801	10802	10804	10807
Puissance	480W	950W	1300W	1600W
Charge maxi avec poulie	200kg	400kg	800kg	990kg
Charge maxi sans poulie	100kg	200kg	400kg	500kg
Hauteur levage avec poulie	6m	6m	9m	9m
Hauteur levage sans poulie	12m	12m	18m	18m
Ø du câble	3mm	3,8mm	5,1mm	5,6mm
Longueur du câble	12m	12m	18m	18m
Prix unitaire	155,90€	215,00€	285,00€	419,00€
Eco-contribution	0,55€	0,55€	2,65€	2,65€

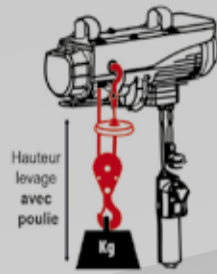
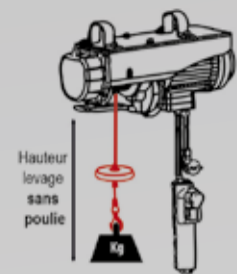

3 ANS GARANTIE

Hauteur levage sans poulie

Hauteur levage avec poulie



Potence pivotante pour palan

Pivotement à +/- 45°.
Longueur maxi : 1,10m. Longueur mini : 0,80m.
Limite charge de travail : 600kg.
A fixer sur un tube Ø 48mm. Livrée sans le tube.



58,90€
Réf. 10810

3 ANS GARANTIE

Grue d'atelier pliante 1000kg

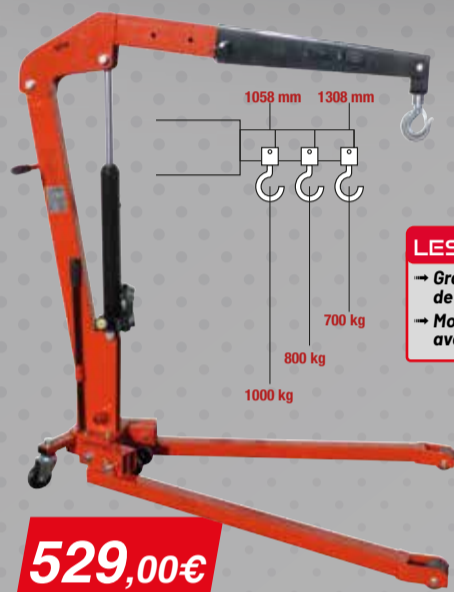

529,00€
Réf. 13078

LES +
→ Grande capacité en bout de flèche : 700kg
→ Modèle industrie avec roues intégrées

Grue d'atelier fixe 1000kg



759,00€
Réf. 13089

Grue d'atelier pliante 2000kg

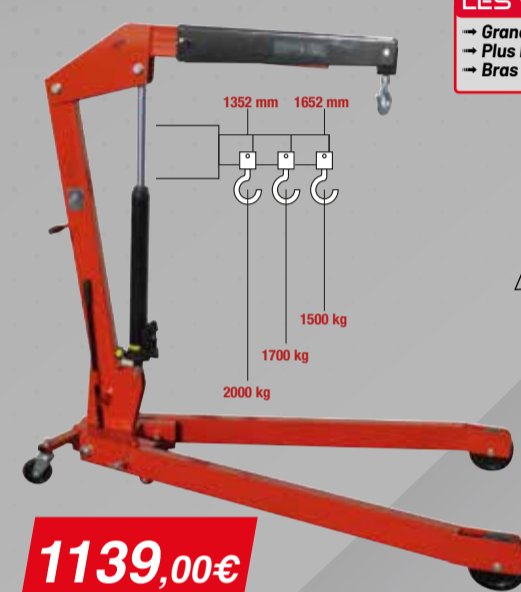

1139,00€
Réf. 13077

LES +
→ Grand bâti
→ Plus lourde
→ Bras plus puissant

OFFERT
1 équilibreur de charge 680kg
OFFERT pour une grue achetée !



3 ANS GARANTIE

Support moteur sur roues

4 points de fixation. La plaque peut se tourner sur 360° et se bloquer dans 8 positions par une goupille.
2 roues fixes Ø 80mm. 2 roues pivotantes avec freins Ø 75mm.

Réf.	10588
Capacité	450kg
Longueur	815mm
Largeur	785mm
Hauteur	890mm
Poids	21kg



135,90€
Réf. 10588



Presse d'atelier manuelle 20T

Pompe hydraulique 2 vitesses.
Table de travail ajustable à 6 hauteurs différentes.
Bloc support en V réversible.
Grand manomètre diamètre 109mm.
Vérin chromé.
Bâti soudé.

Réf.	52710
Course du vérin	180mm
Hauteur	1602mm
Largeur intérieure	540mm
Dimensions max de travail	910mm
Poids	91,5kg



20T
860,00€
Réf. 52710



Presse d'atelier manuelle 30T

Réf.	10540
Course du vérin	152mm
Hauteur	1773mm
Largeur intérieure	535mm
Dimensions max de travail	1050mm
Poids	164kg



30T
1245,00€
Réf. 10540



3 ANS GARANTIE

Presse d'atelier manuelle et pneumatique 30T

Vérin mobile avec graduation.
Pompe hydro-pneumatique 2 vitesses.
Commande manuelle ou pédale hydro-pneumatique.
Table de travail ajustable à 6 hauteurs différentes.
Bloc support en V réversible.
Grand manomètre diamètre 109mm.
Bâti soudé.

Réf.	52730
Course du vérin	180mm
Hauteur	1650mm
Largeur intérieure	540mm
Dimensions max de travail	990mm
Poids	135,4kg



30T
1295,00€
Réf. 52730

Pédale pneumatique



Presse d'atelier manuelle et pneumatique 45T

Table de travail ajustable à différentes hauteurs avec un treuil.
Piston avec retour automatique.
Bâti boulonné.

Réf.	10538
Course du vérin	190mm
Hauteur	1707mm
Largeur intérieure	826mm
Dimensions max de travail	859mm
Poids	303kg



45T
2195,00€
Réf. 10538

Alimentation pneumatique



Presse d'atelier manuelle et pneumatique 50T

Vérin mobile avec graduation.
Pompe hydro-pneumatique 2 vitesses.
Commande manuelle ou pédale hydro-pneumatique.
Table de travail ajustable à 6 hauteurs différentes.
Bloc support en V réversible.
Montée / descente de la table assistée par treuil.
Grand manomètre diamètre 109mm.
Bâti soudé.

Réf.	52765
Course du vérin	200mm
Hauteur	1850mm
Largeur intérieure	650mm
Dimensions max de travail	820mm
Poids	244kg



50T
2370,00€
Réf. 52765

Pédale pneumatique



3 ANS GARANTIE

► Démonte pneu semi-automatique

Démonte pneu semi-automatique spécialement adapté pour le montage et le démontage sans effort des pneus VL, utilitaires et 4x4.

- Ø de jante prise extérieure : 11 à 21" (285 à 545mm)
- Ø de jante prise intérieure : 12 à 23" (300 à 580mm)
- Ø max. de la roue : 38" (990mm)
- Largeur max. de la jante : 11" (280mm)
- Force détalonneur : 2500kg



Livré monté et testé avant expédition.

Mono

1720,00€

Réf. 15088

Eco-contribution : 0,06€

Tri

1760,00€

Réf. 15090

Eco-contribution : 0,06€

► Démonte pneu semi-automatique avec Helper gauche

Helper à gauche permettant de monter plus facilement le pneumatique.



Livré monté et testé avant expédition.

Mono

2290,00€

Réf. 15089

Eco-contribution : 0,06€

Tri

2320,00€

Réf. 15091

Eco-contribution : 0,06€

► Démonte pneu automatique

Démonte pneu automatique spécialement adapté pour le montage et le démontage sans effort des pneus VL, utilitaires et 4x4.

- Ø de jante prise extérieure : 11 à 22" (280 à 560mm)
- Ø de jante prise intérieure : 12 à 24" (305 à 610mm)
- Ø max. de la roue : 39" (1000mm)
- Largeur max. de la jante : 16" (410mm)
- Force détalonneur : 2500kg



Livré monté et testé avant expédition.

Tri

2350,00€

Réf. 15092

Eco-contribution : 0,06€

► Démonte pneu automatique avec Helper droit

Helper à droite permettant de monter plus facilement le pneumatique.



Livré monté et testé avant expédition.

Tri

3500,00€

Réf. 15093

Eco-contribution : 0,06€

► Réglophare à double visée laser

Réglophare à double visée laser : alignement + centrage optique. En aluminium.

Fabriqué en Italie. Certification UTAC 13/06038 + NFR 63-801. Horizontalité par niveau de bulle. Luxmètre digital permettant le contrôle de l'intensité lumineuse de l'optique et des lampes (xénon également). Pointage laser permettant le réglage de tous types de phares (nouvelle génération comprise). Ecran de contrôle équipé d'afficheur à cristaux liquides et d'un commutateur. Chambre optique réglable en hauteur.

Compatible LED, XENON, HALOGENE.

859,00€

Réf. 11080

Eco-contribution : 2,83€

► Housse de protection

Pour réglophare 11080

Réf.	Dimensions
11081	66x29x86cm

47,00€

Réf. 11081



Ce matériel de professionnel, convient parfaitement pour équiper les garages, ateliers de réparation ou contrôles techniques.

► Equilbreuse semi-automatique VL

Equilbreuse de roues motorisées, dotée d'un panneau de contrôle large et simplifié pour un équilibrage précis, simple et rapide de roues VL, utilitaires et 4x4.

- Avec capot de protection
- Nombreux modes d'équilibrage (1 DYNAMIQUE-1 STATIQUE - 6 ALU)
- Porte-outils à plusieurs compartiments.
- 3 porte-cônes.
- Démarrage de mesure automatique (par détection de la fermeture du capot) ou manuelle.
- Unités utilisables : g ou oz / mm ou in.
- Diamètre de la jante : 10 à 24" (254 à 609mm)
- Largeur de la jante : 1.5 à 20" (39 à 508mm)
- Poids max. de la roue : 70kg
- Précision de mesure : 1g
- Temps d'un cycle de mesure : 8s

Réf.	15094
Tension	230V
Fréquence	50Hz
Rotation	215 tr/min
Niveau sonore	70 dB(A) à 1 mètre
Dimensions	1200x700x1680mm (capot levé)

1520,00€

Réf. 15094

Livré monté et testé avant expédition.

► Bride universelle pour équilibreuse

Ø 36 à 40mm. Pour réf.15094.

415,00€

Réf. 15095



► Kit moto pour équilibreuse

Pour réf 15094

- Composition du kit :
- Bras de maintien
 - Bague de réduction de diamètre
 - Axe de centrage de roue Ø10mm lg 190mm, ainsi que 2 entretoises (lg 70 et 40mm), 2 cônes (Ø 10 et 12mm) et 1 molette de blocage
 - Axe de centrage de roue Ø14mm lg 200mm, ainsi que 2 entretoises (lg 15 et 40mm), 2 cônes (Ø 15 et 20mm) et 1 molette de blocage

610,00€

Réf. 15096

INFO

Diamètre de l'axe de l'équilibreuse : 36 ou 40mm.
Diamètre mini de la roue : 500mm - 19.7".
Diamètre max de la roue : 700mm - 27.5".

► Kit moto pour machines à pneu

Kit adaptateur de jantes de moto composé de 4 griffes adaptables sur machines à pneu réf.15088-15089-15090-15091-15092 et 15093. Permet le démontage et le montage de pneus sur des jantes de moto. Montage par emboîtement sur les griffes existantes et réduit la capacité de serrage d'environ 2 pouces. Molette de serrage des griffes

575,00€

Réf. 15087

INFO

Dimension d'une griffe : 190x45x105mm



► Pince multifonctions pour masse d'équilibrage



16,50€

Réf. 15601

DRAKKAR EQUIPEMENT
GARANTIE TOTALE

► Chariot de garage

Capacité : 100kg.
6 roues pivotantes.
Ø des roues : 60mm.
Dim. 915 x 435mm.
Matelas mousse.
Châssis acier renforcé.

DRAKKAR
EQUIPEMENT

GARANTIE
3 ANS



45,90€
Réf. 15392

Capacité 100kg

► Chariot de visite 6 roues avec appuie tête

Dimensions 102x40x12cm.
Capacité 136kg.
Pliable en 3 parties pour se transformer en tabouret.
Robuste.
Confortable.
Roues en PP anti choc.
Revêtement lavable.

DRAKKAR
EQUIPEMENT

GARANTIE
3 ANS



LES +
→ 2 en 1 : chariot et tabouret

112,90€
Réf. 52654

Grande capacité 136kg

► Chariot de visite 6 roues avec appuie tête

Capacité 180kg.
Version capitonnée pour plus de confort.
Dimensions : 113,5x51x12,5cm.
Revêtement lavable.
Châssis robuste en acier tubulaire.

DRAKKAR
EQUIPEMENT

GARANTIE
3 ANS



127,90€
Réf. 52657

Ultra résistant 180kg

► Chariot de manutention pour pneus

Diamètre 640mm.
4 roues pivotantes diamètre 75mm dont 2 freinées.
Poignée de transport.
Permet la manutention des pneus empilés.

DRAKKAR
EQUIPEMENT

GARANTIE
3 ANS

Réf.	09110
Capacité	150kg
Hauteur	175mm
Poids	5,5kg



93,90€
Réf. 09110

► Lot de 2 chariots de manutention pour véhicules

- Vérin hydraulique incorporé.
- 4 roues mobiles (à 100 mm).
- Max 680kg par chariot.
- Largeur du pneu max 235mm.
- Chariot avec vérin à pédale.
Facilite le déplacement des véhicules dans les zones encombrées.
Limite les manoeuvres.
Chariot multidirectionnel.

DRAKKAR
EQUIPEMENT

GARANTIE
3 ANS



Le lot de 2

270,00€
Réf. 09115.02

► Lève moto hydraulique compact

(lève moto, quad, etc...)
Pompe hydraulique à pédale.
2 béquilles de sécurité latérales.
2 roues pivotantes avec frein.
2 tampons : 300x65cm.
Équipée de crochets pour le passage de sangle.

DRAKKAR
EQUIPEMENT

GARANTIE
3 ANS

Réf.	15394
Capacité	680kg
Hauteur de levage min	140mm
Hauteur de levage max	420mm
Longueur	920mm
Largeur	400mm
Poids	35kg



270,00€
Réf. 15394

► Lot de 2 tréteaux pliants

Capacité : 100kg.
Châssis tubulaire robuste en métal.
Avec poignée de transport.
4 pieds avec barre stabilisatrice et renfort pour plus de stabilité.
Plateforme 1000x85mm avec revêtement anti-dérapant.

DRAKKAR
EQUIPEMENT

GARANTIE
3 ANS

Réf.	09039.02
Largeur	1000mm
Profondeur	390mm
Hauteur	780mm
Poids du lot	8kg



51,50€
Réf. 09039.02

► Tréteau

Tréteau en acier peint.
Capacité : 200kg.
Hauteur réglable de 74 à 124cm.
11 positions de levage.
2 goupilles de blocage.
Largeur : 75cm.
Profondeur : 49cm.

DRAKKAR
EQUIPEMENT

GARANTIE
3 ANS

A l'unité

29,90€
Réf. 09038

Par 2

55,90€
Réf. 09038.02



► Chevalet de support pare-brise

Chevalet support ailes, portes, capots, pare-chocs en métal.
Bloc de mousse 1300mm.
Tube 32x1,2mm.
Écartement réglable par chaîne: 450 à 900mm.
Hauteur: 480 à 950mm suivant écartement.

DRAKKAR
EQUIPEMENT

GARANTIE
3 ANS

Réf.	09100
Capacité	226kg
Dimensions	1040x1080mm (plié)
Poids	6,6kg



45,90€
Réf. 09100

► Chevalet spécial pare-brise et vitres

Chevalet support ailes, portes, capots, pare-chocs en métal.
Bloc de mousse avec ventouses en caoutchouc.
Capacité max des ventouses 80kg.
Tube 32x1,2mm.
Écartement réglable par chaîne: 450 à 900mm.
Hauteur: 480 à 950mm suivant écartement.

DRAKKAR
EQUIPEMENT

GARANTIE
3 ANS

Réf.	09101
Capacité maxi	226kg (sans ventouses)
Dimensions	1040x1180mm (plié)
Poids	8,4kg



64,90€
Réf. 09101

Établi plateau bois

Épaisseur du plateau : 40mm.
Charge maxi : 1000kg.

DRAKKAR
EQUIPEMENT



Charge max
1000kg

1500mm
559,00€
Réf. 09053

Eco-contribution : 4,59€

Établi plateau bois

Épaisseur du plateau : 40mm.
Charge maxi : 1000kg.

DRAKKAR
EQUIPEMENT



Charge max
1000kg

2000mm
699,00€
Réf. 09054

Eco-contribution : 7,44€

Établi plateau bois avec 2 tiroirs et 3 étagères

Plateau bois épaisseur : 22mm.
Charge maxi : 500kg.
Établi, tiroirs et étagères en acier.

DRAKKAR
EQUIPEMENT



Charge max
500kg

1120mm
499,00€
Réf. 09057

Eco-contribution : 3,24€

Kit tiroir pour établi

Pour réf. 09053 et 09054

Réf.	09058
Dimensions	500x410x140mm
Poids	6,5kg

DRAKKAR
EQUIPEMENT



Livré avec :
- 2 supports de tiroir
- 2 glissières de tiroir
- Serrure montée sur tiroir
- Lot de visserie

121,90€
Réf. 09058

Eco-contribution : 0,25€

Escabeau avec porte-outils

Plateau en acier.
Marches anti-dérapantes en aluminium.
Châssis en aluminium.
Garde corps haut.
Charge maxi 150kg.
Conforme aux normes de sécurité et plus spécifiquement à l'EN 131.

DRAKKAR
EQUIPEMENT

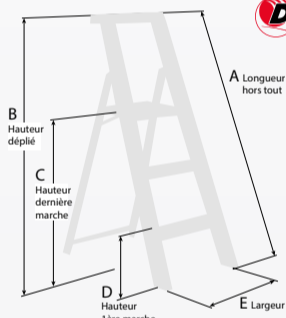

Réf.	14880	14882	14883	14884
	3 marches	4 marches	5 marches	6 marches
A	1320mm	1600mm	1800mm	2020mm
B	1240mm	1470mm	1680mm	1895mm
C	615mm	830mm	1050mm	1270mm
D	175mm	175mm	175mm	175mm
E	420mm	440mm	460mm	490mm
Poids	3,5kg	4,41kg	5,04kg	6,88kg
Prix unitaire	71,90€	89,90€	99,00€	122,90€

LES +
→ Avec porte outils

INFO
Plate-forme en acier



Réf. 14880



Réf. 14882



Réf. 14883



Réf. 14884

Plateforme de travail 150kg

En aluminium.
Avec stabilisateurs et système de blocage.
Encombrement réduit une fois replié.
Hauteur marche : 250mm.
Largeur : 300mm.
Longueur totale : 1300mm.
Poids : 6kg.

DRAKKAR
EQUIPEMENT

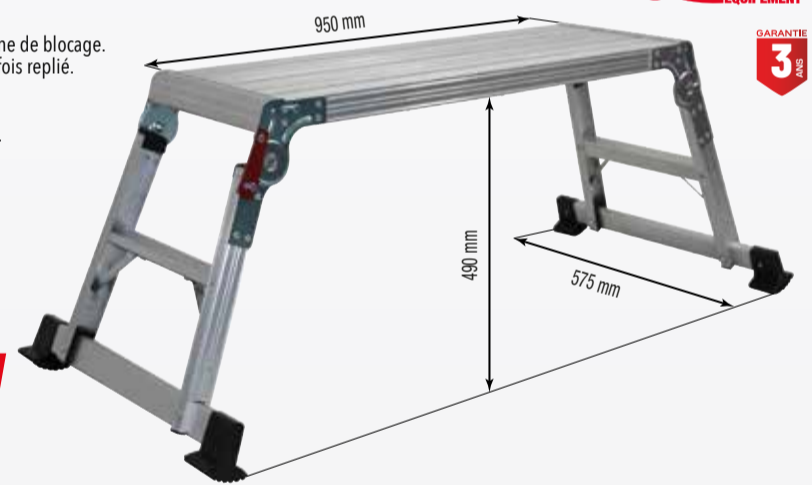

117,90€
Réf. 14876

Tapis antifatigue

Composé de 6 dalles en EVA.
Résiste à l'eau.
Facile à nettoyer.
Convient pour une utilisation à l'intérieur et à l'extérieur.
Haute densité, absorbant les chocs.
Avec bandes de finition.
Dimensions : 650x650x10mm.

DRAKKAR
EQUIPEMENT

Limite la fatigue.
Facile à nettoyer.

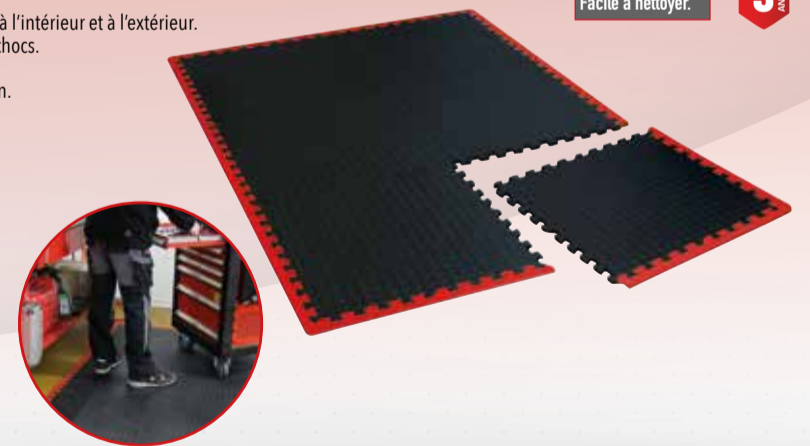

6 dalles
38,90€
Réf. 52666

Étau acier avec enclume base pivotante à 360°

100% acier.
Coulisse prismatique en acier au manganèse.
Système de rattrapage de jeu et réglage du parallélisme.

Mors serre-tubes
démontables

DRAKKAR
EQUIPEMENT



Système de rattrapage de jeu
et réglage du parallélisme

Réf.	15996
Mâchoires	150mm
Ouverture	180mm
Poids	18,4kg

Grande ouverture : +20% par rapport au standard du marché

2 mors magnétiques
OFFERTS pour
un étau acier acheté



279,00€
Réf. 15996

Mors magnétique pour étau

Avec aimants intégrés qui permettent la fixation sur les mâchoires de l'étau.

DRAKKAR
EQUIPEMENT



Pour étau de
125mm et 150mm



7,95€
Réf. 05837

► Pied de touret

Longueur x largeur du plateau : 360x230mm.
Hauteur totale : 800mm.



GARANTIE 3 ANS



141,90€
Réf. 15529

► Touret à meuler meule/meule ø 150 mm

Meule : grain de 36 et 80.

Réf.	15528
Alimentation	230V
Diamètre	150mm
Puissance	520W
Poids	17kg

LES +
→ Moteur puissant
→ Corps en fonte
→ Meules rectifiées

215,00€
Réf. 15528

Eco-contribution : 0,30€



GARANTIE 5 ANS

► Touret à meuler meule / brosse

Meule : grain de 80.
Brosse acier.

Réf.	15526	15527
Alimentation	230V	230V
Diamètre	150mm	200mm
Puissance	520W	900W
Poids	17kg	27kg

LES +
→ Moteur puissant
→ Corps en fonte
→ Meules rectifiées

Ø 150mm
223,50€
Réf. 15526

Eco-contribution : 0,30€



GARANTIE 5 ANS

Ø 200mm
350,00€
Réf. 15527

Eco-contribution : 1,40€

► Perceuse sur colonne monophasée

Livrée sans étau.

Réf.	15593
Alimentation	230V
Ø perçage	Ø 20mm
Puissance	750W
Nb de vitesse	16
Vitesse mini-maxi	180-2770 tr/min
Hauteur totale	1600mm
Ø colonne	72mm
Dimensions table	250x250mm
Cône morse	MT2
Course du mandrin	80mm
Mandrin	1-16mm
Poids	55kg



GARANTIE 3 ANS

- COFFRE À COURROIES**
Contacteur de sécurité : à l'ouverture du capot la machine s'arrête.
- CONTACTEUR**
Interrupteur marche/arrêt équipé d'une bobine à manque de tension.
- COUP DE POING**
"Arrêt d'urgence".
- ÉCRAN DE PROTECTION**
- TABLE**
Ajustable en hauteur.

515,00€
Réf. 15593

Eco-contribution : 1,30€

► Huile de coupe entière

Lubrifiant pour l'usage à froid de la plupart des métaux ferreux, non ferreux, aciers inoxydables etc...

5L
42,90€
Réf. 10166



► Coffret de foret cône morse HSS

Coffret bois de 10 forets CM2 laminés.
Composition : 14,5-15-16-17-18-19-20-21-22-23mm.
Qualité de l'acier : 4241.

CM2
107,90€
Réf. 14892



► Mandrin autoserrant 1-13 mm + cône morse N°2

Livré en carton.

45,90€
Réf. 15583



► Mandrin autoserrant 3-16mm + cône morse n°2

59,90€
Réf. 15569



► Étau

Fixation 4 brides.

Réf.	15553	15554
Entraxe	135mm	140mm
Ouverture	95mm max	105mm max
Largeur des mâchoires	100mm	125mm
Hauteur des mâchoires	26mm	30mm
Poids	3,3kg	4,4kg

34,50€
Réf. 15553



► Étau à double translation base tournante

Réf.	15600	15602	15613
Entraxe	185mm	200mm	210mm
Ouverture	70mm max	120mm max	150mm max
Largeur des mâchoires	100mm	125mm	150mm
Hauteur des mâchoires	36mm	38mm	43mm
Poids	10,5kg	14kg	19,5kg
Prix unitaire	107,90€	141,90€	185,00€

45,90€
Réf. 15554



GARANTIE 3 ANS

► Aspirateur eau et poussière 30L

Système de décolmatage.
2 roues fixes, 2 roue mobiles.
Dans le socle : 4 supports pour accessoires.
Prise pour électroportatif (max 2000W).
Poignée de transport avec range câble et accessoires.

Réf.	07439
Matière	cuve inox
Puissance	1200W
Dimensions	415x350x690mm
Poids	9,3kg

Livré avec :
- cartouche HEPA
- flexible 2m
- 1 tube télescopique chromé
- 1 suceur biseau
- 1 brosse ronde
- 1 suceur combiné eau et poussière

LES +

→ Aspirateur avec asservissement outillage électrique (max 2000W): l'aspirateur démarre dès que l'accessoire est en service.

30L

185,00€

Réf. 07439



► Aspirateur eau et poussière 60L

Avec poignée intégrée.
Dans le socle : 4 supports pour accessoires.
Chaîne antistatique.
4 roues pivotantes.
Avec crochet pour câble.

Réf.	64769
Matière	cuve inox
Puissance	2000W
Dimensions	565x553x820mm
Poids	23,8kg

Livré avec :
- flexible 2,5m diamètre 38mm
- 1 tube chromé
- 1 suceur biseau
- 1 brosse ronde
- 1 suceur combiné eau et poussière
- 1 filtre cartouche HEPA
- 1 prise électroportatif

LES +

→ Prise asservissement
→ Grandes roues pour une meilleure stabilité

60L
Cuve basculante

370,00€

Réf. 64769



► Fontaine de nettoyage électrique

Légère.
Très facilement transportable dans les véhicules.
Pour eau et détergents à usage domestique.
Non prévue pour des solvants volatils tels que le gasoil, le kérosène ou l'essence.

Réf.	10594
Capacité	11L
Dimensions	460x660x260mm
Poids	5kg

Pinceau intégré
Facilement transportable

11L

179,00€

Réf. 10594



► Pulvérisateur avec lance et joint EPDM

Lance aluminium avec gâchette et buse plastique à jet réglable.
Blocage poignée pour jet continu.
Porte-lance.
Lance + tuyau : 1,80m.
Joint EPDM.

LES +

→ Spécial glycols, détergents acides, huiles hydrauliques

Joint EPDM

L'EPDM (Terpolymère d'Éthylène-Propène-Diène) résiste aux corps chimiques. Compatible avec les liquides comme l'acétone, le méthanol, etc. Incompatible avec les hydrocarbures aliphatiques et aromatiques (huiles minérales, essences, carburants) ainsi qu'avec les graisses



Livré avec 1 dosette graduée.

5L

39,90€

Réf. 18668



Livré avec 1 dosette graduée.

8L

44,50€

Réf. 18670



► Pulvérisateur avec joint viton

Buse à jet réglable.
Détendeur de pression afin de protéger le réservoir.
Pompe extra large haute performance.
Joint VITON.

Joint FPM

Le FPM (caoutchouc fluoré - VITON) résiste aux liquides hydrauliques sur base minérale et synthétique, aux carburants, aromates, et à beaucoup de solvants organiques et composés chimiques. Incompatible avec les dissolvants, l'acétone, les liquides de freins sur base glycol, les alcalins et les acides organiques (acide formique et acide acétique)



LES +

→ Spécial huiles, essence, solvants, javel

Livré avec 1 dosette graduée.

5L

44,50€

Réf. 18669



Livré avec 1 dosette graduée.

8L

49,90€

Réf. 18671



2L

15,70€

Réf. 18663



► Pulvérisateur avec lance et joint viton

Lance aluminium avec gâchette et buse plastique à jet réglable.
Blocage poignée pour jet continu.
Porte-lance.
Lance + tuyau : 1,80m.
Joint VITON.



► **Compresseur 24L 3,5CV 230V**



Réf.	11125
Volume d'air engendré	290 l/min
Volume d'air aspiré	370 l/min
Pression max	8 bar
Dimensions	60x50x80cm
Poids	39kg



24L

685,00€

Réf. 11125

Eco-contribution : 1,15€

► **Compresseur 50L 2,5CV 230V**



Réf.	11130
Volume d'air engendré	135 l/min
Volume d'air aspiré	230 l/min
Pression max	8 bar
Dimensions	80x45x69cm
Poids	33Kg



50L

370,00€

Réf. 11130

Eco-contribution : 0,72€

LES +

→ Tableau de contrôle avec sortie directe et sortie régulée

► **Compresseur 50l 3,5CV 230V**



Réf.	11227
Volume d'air engendré	290 l/min
Volume d'air aspiré	370 l/min
Pression max	8 bar
Dimensions	78x50x67cm
Poids	39kg



50L

539,00€

Réf. 11227

Eco-contribution : 1,15€

LES +

→ Tableau de contrôle avec sortie directe et sortie régulée

► **Compresseur 100L 2,5CV 230V**



Réf.	11232
Volume d'air engendré	135 l/min
Volume d'air aspiré	230 l/min
Pression max	8 bar
Dimensions	94x49x73cm
Poids	43kg



100L

415,00€

Réf. 11232

Eco-contribution : 0,72€

► **Compresseur 100L 3CV 230V**



Entrainement par courroie.

Réf.	11215
Volume d'air engendré	270 l/min
Volume d'air aspiré	347 l/min
Pression max	9 bar
Dimensions	50x60x118cm
Poids	70kg



100L

765,00€

Réf. 11215

Eco-contribution : 0,91€

LES +

→ Filtre à air haute performance
→ Sortie directe en façade

► **Compresseur 100L 3CV**



Réf.	11210	11209
Alimentation	230V mono	400V Tri
Volume d'air engendré	270 l/min	
Volume d'air aspiré	347 l/min	
Pression max	9 bar	
Dimensions	106x50x80cm	
Poids	71,5kg	74,5kg



100L

720,00€

Réf. 11210

Eco-contribution : 0,91€

100L

805,00€

Réf. 11209

Eco-contribution : 0,91€

LES +

→ Tableau de contrôle avec sortie directe et sortie régulée
→ Excellent rendement

► **Compresseur à pistons 150L 3CV**



Entrainement par courroie.

Réf.	11270	11272
Alimentation	230V mono	400V Tri
Volume d'air engendré	310 l/min	
Volume d'air aspiré	380 l/min	
Pression max	9 bar	
Dimensions	138x60x96cm	
Poids	91kg	94kg



150L

979,00€

Réf. 11270

Eco-contribution : 0,91€

150L

999,00€

Réf. 11272

Eco-contribution : 0,91€

LES +

→ Tableau de contrôle avec sortie directe et sortie régulée
→ Excellent rendement

► **Compresseur à pistons 200L 3CV 230V**



Entrainement par courroie.

Réf.	11274
Volume d'air engendré	310 l/min
Volume d'air aspiré	380 l/min
Pression max	9 bar
Dimensions	150x60x102cm
Poids	108kg



200L

1090,00€

Réf. 11274

Eco-contribution : 0,91€

LES +

→ Tableau de contrôle avec sortie directe et sortie régulée

► **Compresseur à pistons 200l 5,5CV tri**



Entrainement par courroie.

Réf.	11276
Volume d'air engendré	450 l/min
Volume d'air aspiré	585 l/min
Pression max	9 bar
Dimensions	150x60x108cm
Poids	127kg



200L

1320,00€

Réf. 11276

Eco-contribution : 1,66€

LES +

→ Tableau de contrôle avec sortie directe et sortie régulée

EXCELLENT RENDEMENT

Compresseur à pistons entraîné par courroies 400V

Compresseur fixe.
 · Rotation moteur 980tr/min.
 · Sans détendeur.
 · Equipement du réservoir : soupape de sécurité, manomètre, vanne de purge, vanne de sortie d'air directe.

Réf.	11238	11239
Puissance	7,5CV (5,5kW)	10CV (7,5kW)
Volume d'air engendré	645 l/min	900 l/min
Volume d'air aspiré	860 l/min	1200 l/min



10 BAR

**500L
7,5CV**

2380,00€

Réf. 11238

**500L
10CV**

2800,00€

Réf. 11239

DRAKKAR
EQUIPEMENT

GARANTIE
3 ANS

Compresseur à pistons entraîné par courroies 400V

Compresseur fixe, bi-étagé avec cylindre SHAMAL
 · Sans détendeur.
 · Equipement du réservoir : soupape de sécurité, manomètre, vanne de purge, vanne de sortie d'air directe.

Réf.	11258	11259
Capacité cuve	500L	500L
Puissance	7,5CV	10CV
Rotation	1050 tr/min	900 tr/min
Volume d'air engendré	650 l/min	824 l/min
Volume d'air aspiré	765 l/min	970 l/min



13 BAR

Modèle SHAMAL

**500L
7,5CV**

3000,00€

Réf. 11258

LES +

→ Avec patins anti-vibrations (Silent bloc)

**500L
10CV**

3650,00€

Réf. 11259

Eco-contribution : 2,52€

DRAKKAR
EQUIPEMENT

GARANTIE
3 ANS

Compresseur insonorisé à pistons avec cuve verticale 500L 400V

Compresseur à entraînement par courroies.
 · Rotation moteur 760tr/min.
 · Manomètre à bain de glycérine.
 · Compteur horaire.
 · Voyant de mise sous tension.
 · Voyant défaut.
 · Bonbonne de régulation de 3 litres.
 · Avec un flexible de liaison de 1,5m et un flexible de liaison de 3m.

Réf.	11240	11241
Puissance	7,5CV (5,5kW)	10CV (7,5kW)
Démarrage		Etoile-triangle (permet la suppression des pointes de courant)
Volume d'air engendré	575 l/min	725 l/min
Volume d'air aspiré	767 l/min	967 l/min
Sortie	3/4" F directe	



11 BAR

Modèle insonorisé 68dB

**500L
7,5CV**

3999,00€

Réf. 11240

**500L
10CV**

4500,00€

Réf. 11241

DRAKKAR
EQUIPEMENT

GARANTIE
3 ANS

Cuve pour compresseur

Cuve verticale.
 Kit équipement cuve comprenant :
 · Manomètre
 · Soupape de sécurité
 · Vanne de purge (manuelle)
 · Vanne de sortie
 · Bouchons + raccords

Réf.	11247
Capacité	500L
Pression max	11 bar
Poids	119kg

INFO

Pensez à purger votre cuve le plus souvent possible, sa durée de vie en dépend.



945,00€

Réf. 11247

DRAKKAR
EQUIPEMENT

GARANTIE
3 ANS

Compresseur thermique à piston sur cuve horizontale

Rotation moteur 1250tr/min. Moteur à essence monocylindre 4 temps OHV avec démarrage par lanceur à rappel et ralenti.
 Réservoir d'air CE peint epoxy équipé de toutes les sécurités : manomètre de pression d'air à bain de glycérine, soupape de sécurité, clapet anti-retour, vanne de purge des condensats et vanne de sortie d'air.
 Equipé d'un arceau de levage et d'un épurateur-détendeur avec 2 sorties rapides type ISO 6150B.

Réf.	11263
Capacité réservoir carburant	3,6L
Puissance	5CV - 3,6kW
Démarrage	Lanceur à rappel
Volume d'air engendré	361 l/min
Volume d'air aspiré	481 l/min
Cylindrée	384cm ³ x 2
Sortie	1x direct G1/2-F + 2x raccord rapide Ø 6



9 BAR

**Thermique
100L**

1799,00€

Réf. 11263

DRAKKAR
EQUIPEMENT

GARANTIE
3 ANS

Huile compresseur

Bidon de 2L ISO VG 68.
 Assure la fiabilité et la protection des compresseurs.

2L

14,20€

Réf. 06731



Huile outillage pneumatique

Bidon de 2L ISO VG 46.
 Protection renforcée.
 Utilisation pour lubrification journalière de l'admission d'air des outils.

2L

19,90€

Réf. 06730



Support magnétique pour clé à chocs 1/2" et douilles

Charge maxi : 20kg.
 Dimensions : 400x130x110mm.
 Vendu vide.



22,90€

Réf. 05779

DRAKKAR
EQUIPEMENT

GARANTIE
3 ANS

Clé à choc 1/2" composite

Frappe double marteau.
 Echappement par la poignée.
 Réversible.
 4 réglages: 3+1.

Réf.	51166
Couple maxi	1300Nm
Consommation air	128 l/min
Raccord entrée air	1/4"
Longueur	192mm
Poids	2,2kg



1700Nm

Ultra performante

121,50€

Réf. 51166

DRAKKAR
EQUIPEMENT

GARANTIE
3 ANS

Clé à chocs 3/4"

Réversible.
 Frappe double marteau.

Réf.	07911
Couple maxi	1258Nm
Consommation air	200 l/min
Raccord entrée air	1/4"
Longueur	146mm
Poids	1,9kg

LES +
 → Point de graissage sans démontage

Petit poids, petit prix, grande puissance !

259,00€

Réf. 07911

1 ULTRA COMPACTE
 L'une des plus courtes du marché : 146mm de long

2 ULTRA LÉGÈRE
 Avec son poids de 1,9kg

3 ULTRA PUISSANTE
 Avec son carré de 3/4", développant 2000Nm au desserrage !

4 POIGNÉE ERGONOMIQUE



2000Nm

DRAKKAR
EQUIPEMENT

GARANTIE
3 ANS

Clé à chocs 1/2" sur batterie 24V

Chargeur rapide : 80min - 2Ah.

Réf.	06998
Rotation	2000 tr/min
Cadence de frappe	2600 impacts/min
Couple maxi	550Nm
Poids avec batterie	3,6kg
Conditionnement	Mallette

LES +

→ La plus puissante : 550Nm

Livrée avec 2 batteries Ni-Mh 2 Ah 24V.

270,00€
Réf. 06998

Eco-contribution : 0,10€



DRAKKAR
EQUIPEMENT

GARANTIE 3 ANS

Clé à choc 1"

Frappe double marteau.
Réversible 3+3.

Réf.	51190
Rotation	5000 tr/min
Couple maxi	2712Nm
Consommation air	255 l/min
Raccord entrée air	1/2"
Niveau sonore	100dB(A)
Longueur	347mm
Poids	7,4kg

3525Nm
au desserrage

749,00€
Réf. 51190



DRAKKAR
EQUIPEMENT

GARANTIE 3 ANS

LES +

→ Légère : rapport poids/puissance exceptionnel
→ Poignée ajustable à 360°

Perceuse revolver pneumatique 10mm

Réversible, composite.
Mandrin auto-serrant 10mm.

Réf.	51289
Consommation air	91 l/min
Rotation	1800 tr/min
Poids	1,20kg



155,90€
Réf. 51289

DRAKKAR
EQUIPEMENT

GARANTIE 3 ANS

Perceuse revolver pneumatique 13mm

Perceuse en acier.
Poignée bi-matière.
Mandrin 13mm.
Réversible.

Réf.	51287
Consommation air	113 l/min
Rotation	600 tr/min
Poids	1,95kg



170,00€
Réf. 51287

DRAKKAR
EQUIPEMENT

GARANTIE 3 ANS

Meuleuse droite

Meuleuse légère et maniable.
Poignée en composite.
Confortable.

Réf.	51264
Consommation air	76 l/min
Rotation	25000 tr/min
Poids	0,36kg



57,50€
Réf. 51264

Livrée avec :
- 1 pince 6mm
- 2 clés de serrage

DRAKKAR
EQUIPEMENT

GARANTIE 3 ANS

Meuleuse droite longue

Meuleuse légère et maniable.
Poignée en composite.
Confortable.

Réf.	51266
Consommation air	113 l/min
Rotation	24000 tr/min
Poids	0,64kg



93,90€
Réf. 51266

DRAKKAR
EQUIPEMENT

GARANTIE 3 ANS

Mini-meuleuse à renvoi d'angle 90°

Poignée en composite.
Confortable.

Réf.	51262
Consommation air	76 l/min
Rotation	22000 tr/min
Poids	0,54kg



87,90€
Réf. 51262

Livrée avec :
- 2 clés de serrage

DRAKKAR
EQUIPEMENT

GARANTIE 3 ANS

Mini meuleuse à renvoi d'angle

Pour disque de 50mm.
Ultra compacte, légère et maniable.

Réf.	51268
Consommation air	71 l/min
Rotation	22000 tr/min
Poids	0,53kg

Ultra compacte

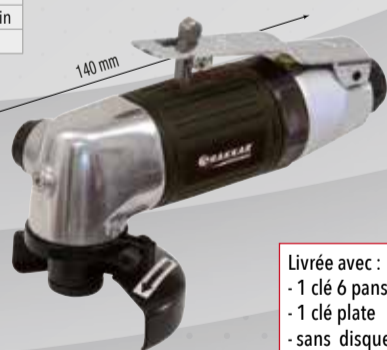

150,00€
Réf. 51268

Livrée avec :
- 1 clé 6 pans mâle
- 1 clé plate
- sans disque

DRAKKAR
EQUIPEMENT

GARANTIE 3 ANS

Meuleuse tronçonneuse à renvoi d'angle

Pour disque de 125mm.
Poignée côté gauche.

Réf.	51270
Consommation air	85 l/min
Rotation	11000 tr/min
Poids	2kg



225,90€
Réf. 51270

DRAKKAR
EQUIPEMENT

GARANTIE 3 ANS

Meuleuse pneumatique à renvoi d'angle

Pour disque de 125mm.

Réf.	51272
Consommation air	180 l/min
Rotation	12000 tr/min
Poids	1,96kg



345,00€
Réf. 51272

Livrée avec :
- 1 poignée
- 2 clés 6 pans mâle
- 1 clé plate de 34mm
- 1 tuyau d'échappement

DRAKKAR
EQUIPEMENT

GARANTIE 3 ANS

Scie alternative

Vitesse réglable.

Réf.	51298
Consommation air	65 l/min
Rotation	10000tr/min
Poids	0,62kg



209,00€
Réf. 51298

Livrée avec :
- 2 lames
- 1 clé mâle 6 pans

DRAKKAR
EQUIPEMENT

GARANTIE 3 ANS

Ponçeuse à bande

Bande orientable à 360°.
Changement aisé de la bande.

Réf.	51295
Consommation air	57 l/min
Rotation	18000 tr/min
Poids	0,8kg



150,00€
Réf. 51295

Livrée avec :
- 1 bande 10x330mm
- 2 clés 6 pans mâle

DRAKKAR
EQUIPEMENT

GARANTIE 3 ANS

Mini ponçeuse pneumatique

Plateau 76mm.

Réf.	51293
Consommation air	59 l/min
Rotation	6000 tr/min
Poids	0,74kg



135,90€
Réf. 51293

DRAKKAR
EQUIPEMENT

GARANTIE 3 ANS