

► Jeu de 5 extracteurs



En acier.
Rapide et facile d'utilisation.
Pour extraction de vis et boulons endommagés.



de 3,9 à
10,9mm

5,60€
Réf. 15407

► Extracteurs de vis cassées



Jeu de 5 pièces en acier CRV.
Pour vis de M4 à M16.

Extracteur de goujons.
Carré disponible sur toute la longueur de l'attache afin d'exercer le serrage le plus bas possible.
Filetage à gauche pour une extraction plus aisée.
Nécessité de faire un trou avant.

de 5 à
22mm

29,90€
Réf. 09181



► Coffret d'extracteurs de vis



Permet d'extraire une vis ou un goujon, cassé à l'intérieur ou à l'extérieur de son logement.

Composition :
- 5 forets (4-5-6-7,5-8,5)
- 5 extracteurs
- 5 écrous de manœuvre
- 10 guides de perçage pour vis.
Ø des vis intérieur de 6 à 16mm.
Ø des vis extérieur de 5 à 14mm.



107,90€
Réf. 09168

► Kit arrache roulement

- 20 pièces.
Composition :
- 1 vérin mécanique
- 2 supports de bras 2 et 3 griffes
- 3 griffes longueur 120mm
- 3 griffes longueur 160mm
- 3 griffes longueur 220mm
- 1 décolleur guillotine
- 4 tirants
- 1 support de bras longueur maxi 180mm
- 1 centreur Ø 25mm
- 1 rallonge 100mm
- 1 rallonge 50mm
- 1 bague support taraudée



242,90€
Réf. 15708



20 pièces

► Extracteur universel à griffes multiples intérieur/extérieur



Réf.	Force de travail	A	B	C	Poids
09165	5T	140mm	173mm	186mm	2,9kg
09176	10T	182mm	250mm	280mm	6,5kg



5T

139,90€
Réf. 09165



10T

205,00€
Réf. 09176

Extracteurs polyvalents avec bras multiples offrant un choix de largeurs, longueurs, rallonges, pieds rainurés, le tout dans un coffret facile à transporter.

► Composition d'extracteur 2T avec décolleur guillotine



- Potence mini 40mm - maxi 95mm
- Décolleur guillotine de 5 à 50mm
- Jeu de 2 griffes 80mm
- 2 tirants pour décolleur 115mm

Réf.	A	B	C
09240	100mm	55mm	90mm

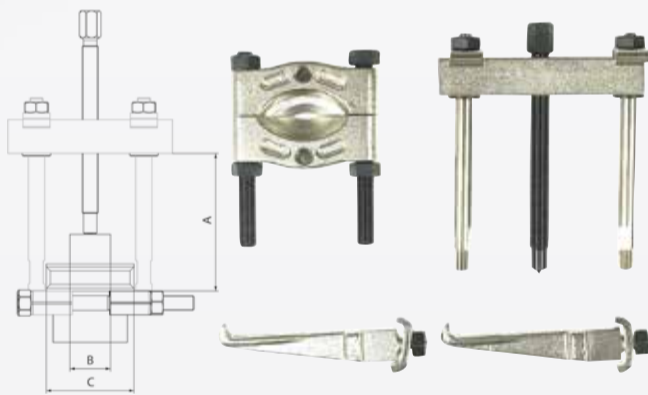

150,00€
Réf. 09240

► Coffret de prise intérieure et extérieure



Intérieur 100mm. Extérieur 75mm.
Mise en place des branches puis serrage par rotation de la tête et extraction avec la masse à inertie.



415,00€
Réf. 09350

► Compresseur de ressorts



- Avec :
- 1 compresseur 850kg max
- 3 paires de mâchoires :
Ø 80-100mm
Ø 100-145mm
Ø 155-195mm
- 2 supports rallonge pour coupelle



179,90€
Réf. 15705

► Coffret d'outils de démontage d'alternateur



- 18 pcs
Composition :
- 1 adaptateur 1/2" / 10mm
- 1 pc : 19,5mm x 33T
- 1 pc : 18,5mm x 33T
- 1 pc : 36L x 3T (3 ergots)
- 1 pc : 36L x 4T (4 ergots)
- 2 pcs : 36L x H17, 36L x H28
- 3 pcs : 1/2" L=140 mm : M10-H10-T52
- 8 pcs : H10 x L=75 mm : T40-T45-H7-H8-H10-M8-M9,5-M10



18 pièces

78,90€
Réf. 10769

► Kit outils pour montage/démontage de roulements de roues



- 23 pièces.
Composition :
- 1 axe d'extraction (5 éléments)
- 3 cloches Ø 76, 86, 91mm
- 9 adaptateurs
- 3 boulons M12
- 3 boulons M14.



23 pièces

84,90€
Réf. 15711

► Kit coupelles pour montage/démontage de roulements



- 37 pièces.
Composition :
- 3 tubes de percussion Ø 25, 40, 60mm
- 34 bagues de pression de Ø 26mm à 110mm



37 pièces

121,90€
Réf. 15710

► Clé de vidange contre coudée

Carré 8 et 10mm.



7,00€
Réf. 15658



► Clé à bougie à cardan articulée

Carré d'entraînement standard 3/8"
2 douilles avec insert caoutchouc de 16 et 21mm.



9,90€
Réf. 15698



► Douille à bougie extrafine de 14mm

Diamètre extérieur 18mm x longueur 64mm.



5,60€
Réf. 71231



► Embouts de vidange

Composition :
Embouts 3/8" :
- 6 Hex : 8-9-10-12-14-17mm
- 6 carré : 7-8-11-13-5/16"-3/8"
- 1 carré femelle : 10mm
- 1 triangle mâle : 10mm
En coffret.



34,50€
Réf. 10765



► Clés à filtre 3 bras avec aimant

En boîte carton.

Réf.	Diamètre	Prix unitaire
09166	52 à 72mm	71,90€
09171	68 à 110mm	97,90€
09175	110 à 142mm	215,00€



Réf. 09166



Réf. 09175



► Pince à sertir et dessertir

Spécial collier durite (colliers clic).
Finition brunie, gaine rouge.
Ressort d'ouverture intégré.

Réf.	Longueur
12550	175mm



23,90€
Réf. 12550



► Pince à durites

Pinces à clamer pour durite de frein, carburant, chauffage, refroidissement...

Réf.	Longueur	Prix unitaire
15716	150mm	5,00€
15717	180mm	5,60€
15719	253mm	6,50€

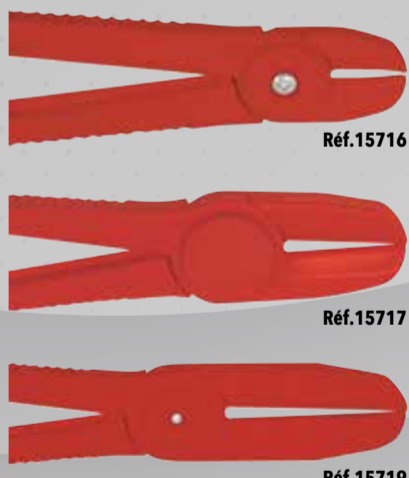

Réf. 15716

Réf. 15717

Réf. 15719



► Pince à colliers autoserrant

Réglage par crémaillère avec blocage.
Avec gaine flexible.
Vendue sans collier.

Réf.	12672
Longueur	87cm
Longueur du flexible	65cm



54,50€
Réf. 12672



► Pince coudée pour circlips intérieur

DIN 5256 D. Finition brunie, gaine rouge.
Forgée et trempée. Bonne tenue du circlips dans les pointes.
Pointes renforcées.

Réf.	13714	12535
Longueur	135mm	180mm
Diamètre circlips	10-25mm	19-60mm

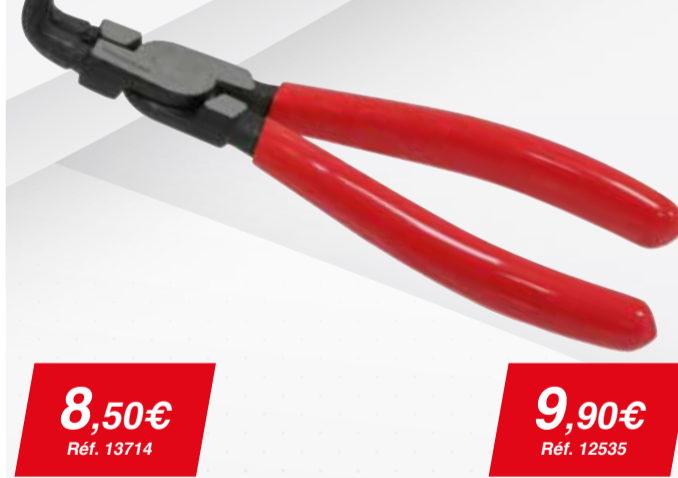

8,50€
Réf. 13714

9,90€
Réf. 12535



► Pince droite pour circlips intérieur

DIN 5256 C. Finition brunie, gaine rouge.
Forgée et trempée. Bonne tenue du circlips dans les pointes.
Pointes renforcées.

Réf.	13713	12531
Longueur	135mm	180mm
Diamètre circlips	10-25mm	19-60mm

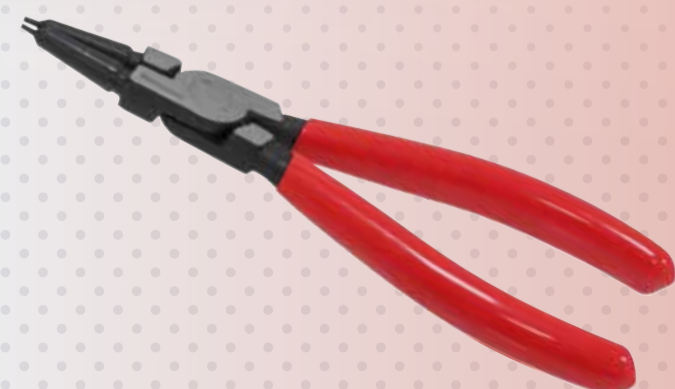

8,50€
Réf. 13713

9,90€
Réf. 12531



► Pince droite pour circlips extérieur

DIN 5254 A.
Finition brunie, gaine rouge.
Forgée et trempée

Réf.	13710	12533
Longueur	135mm	180mm
Diamètre circlips	10-25mm	19-60mm

Bonne tenue du circlips dans les pointes.
Avec ressort d'ouverture.

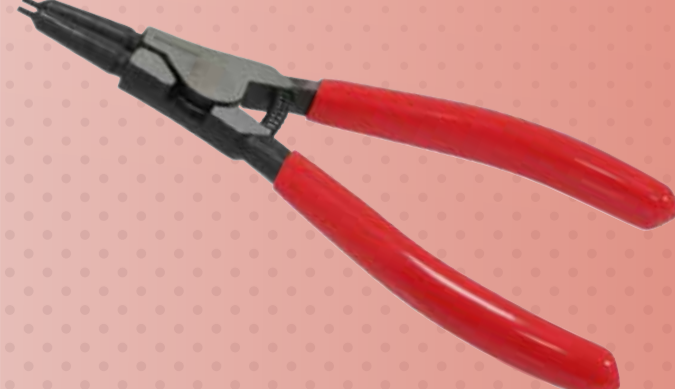

8,50€
Réf. 13710

9,90€
Réf. 12533



► Pince coudée pour circlips extérieur

DIN 5254 B. Finition brunie, gaine rouge.
Forgée et trempée. Bonne tenue du circlips dans les pointes.
Avec ressort d'ouverture.

Réf.	13711	12537
Longueur	135mm	180mm
Diamètre circlips	10-25mm	19-60mm

Pointes renforcées.



8,50€
Réf. 13711

9,90€
Réf. 12537



► Vidangeur de circuit de freins

Capacité du réservoir 1L.
Vidangeur pneumatique.



40,50€
Réf. 10486

► Kit vidangeur de circuit de freins

Capacité du réservoir 1L. Vidangeur pneumatique.
Remise du liquide par bouteille spéciale avec robinet.
Livré avec 4 adaptateurs pour maintenir la bouteille dans le bouchon.
(21/30mm-24/32mm-28/37mm-32/41mm).



56,50€
Réf. 10239

► Set de purge de freins universel

Set universel 1L. Livré avec un raccord BSP 1/4".
Kit complet de purge ou de remplacement de liquide de freins à une personne pour autos, motos, camionnettes... Permet de vidanger le maître cylindre et de purger le circuit de freinage.
Pression de travail 6-8 bar.



67,50€
Réf. 71091

► Levier d'effort sur train avant

Permet d'écarter les bras de suspension, de direction et autres afin d'intervenir rapidement sur d'autres organes de transmission.
Longueur : 1170mm.
Nombre de positions : 5.
Poids : 5,9kg.



135,90€
Réf. 15611

► Clé démonte biellettes

Outil universel pour démontage des rotules de direction.
Capacité 27-42mm.
Entraînement 1/2".



Réf.	71258
Longueur	38mm
Largeur	53mm
Poids	0,355kg

13,50€
Réf. 71258

► Outil de montage /démontage biellette de direction

De 28 à 35mm. Auto-serrant.

Réf.	Poids
17970	1,67kg



83,90€
Réf. 17970

► Outil de montage /démontage biellette de direction

De 35 à 45mm. Auto-serrant.

Réf.	Poids
17998	1,95kg

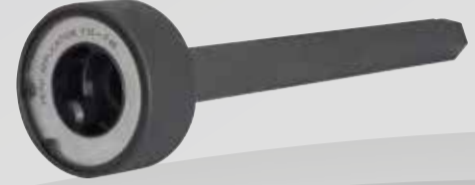

92,90€
Réf. 17998

► Coffret montage/démontage biellettes à têtes interchangeables

Coffret composé de :
- 1 rallonge
- 3 douilles Ø 30-35 / Ø 35-40 / Ø 40-45
- 1 clé mâle 6 pans.
Dimensions : 470x160x105mm.

Réf.	Poids
71256	5,240kg



84,90€
Réf. 71256

► Coffret de repousse pistons pneumatiques

Coffret composé de :
- 1 repousse piston tourne à droite et gauche
- 15 adaptateurs.

Pneumatique
16 pièces

79,90€
Réf. 15702



► Levier d'essieu universel à chaînes

Le levier de force universel est équipé de 2 chaînes qui permettent d'écarter les bras de suspension de manière sûre et sans grande utilisation de force.
Équipé d'un support anti-dérappant. Minimise le risque de blessure.
Gain de force et de temps grâce à un appui extrêmement ferme.
Longueur : 960mm
Poids : 7kg.



185,00€
Réf. 15690

▶ Expandeur pneumatique de soufflets de cardan

Pour soufflets de cardans adaptables.
Structure aluminium.
Capacité : de 20 à 110mm.
Pression max : 9 bar.
Entrée d'air 1/4".



170,00€

Réf. 15610

DRAKKAR
EQUIPEMENT

GARANTIE
3 ANS

▶ Kit hydraulique de réparation 10T

En coffret métallique. Course du vérin : 130mm
Hauteur mini : 322mm. Poids : 32kg

Réf.	15375
Descriptif	1- Pompe hydraulique de 10T 2- Tube à verrouillage rapide 110mm 3- Tube à verrouillage rapide 265mm 4- Tube à verrouillage rapide 365mm 5- Tube à verrouillage rapide 520mm 6- Adaptateur fileté 7- Coussinet 8- Dos de clavette 9- Tête en V 10- Base 11- Tête d'angle 12- Connecteur 13- Tête souple en caoutchouc 14- Ecarteur (500Kg max) 15- Flexible 1500mm

325,00€

Réf. 15375

DRAKKAR
EQUIPEMENT

GARANTIE
3 ANS

10T



▶ Kit de remplissage du circuit de refroidissement

Purge l'air du circuit de refroidissement.
Contrôle de fuites.
Remplissage du système de refroidissement.
4 adaptateurs pour la plupart des véhicules.



93,90€

Réf. 71061

DRAKKAR
EQUIPEMENT

GARANTIE
3 ANS

▶ Diagnostic auto digital

Vous pouvez maintenant trouver la panne de votre véhicule grâce au lecteur de code multimarque OBDII.
Lit les codes de défaut sur chacun des points de contrôle.

LES +
→ Rapide
→ Economique



51,90€

Réf. 09095

Eco-contribution : 0,06€

DRAKKAR
EQUIPEMENT

GARANTIE
3 ANS

▶ Ventouse de carrosserie

Ventouse en aluminium.
Gâchette de relâche.
Non destiné à des opérations de levage.



Réf.	71123	71125	71127
Capacité	10kg	15kg	20kg
Diamètre	75mm	100mm	125mm
Poids	0,375kg	0,42kg	0,62kg
Prix unitaire	27,00€	28,50€	31,50€

DRAKKAR
EQUIPEMENT

GARANTIE
3 ANS

▶ Ventouse à pompe

Diamètre 180mm. Capacité 35kg.
Pompe à dépression équipée d'un piston en laiton.

Réf.	71129
Capacité	35kg
Diamètre	180mm
Poids	1kg



112,00€

Réf. 71129

DRAKKAR
EQUIPEMENT

GARANTIE
3 ANS

▶ Double ventouse à bascule pour vitrage

Matière : plastique ABS.

Réf.	71200
Capacité	30kg
Diamètre	117mm
Poids	0,58kg



34,50€

Réf. 71200

DRAKKAR
EQUIPEMENT

GARANTIE
3 ANS

▶ Kit de 2 doubles ventouses à bascule pour vitrage + sangle

Sangle à cliquet rapide 5m. Verrouillage par levier. Poignée de manutention.
Capacité de chaque double ventouse : 30kg.

Réf.	71204
Capacité totale	60kg
Diamètre	117mm
Poids	1,8kg



70,00€

Réf. 71204

DRAKKAR
EQUIPEMENT

GARANTIE
3 ANS

▶ Clé dynamométrique 1/4" mécanique

Blocage par molette.
Graduée de 2,25 - 22,5Nm - 0,23 à 2,3 mkg.
Cliquet 1/4".
En coffret PVC.

Réf.	15247
Plage du couple de serrage	2 à 24Nm
Longueur	276mm
Poids	0,58kg

LES +
→ Réversible



1/4"

51,90€

Réf. 15247

DRAKKAR
EQUIPEMENT

GARANTIE
TOTALE

▶ Clé dynamométrique 1/2" mécanique

Blocage par molette.
Graduée de 2,8 à 21 mkg.
Cliquet 1/2".
En coffret PVC.

Réf.	15226
Plage du couple de serrage	28 à 210 Nm
Longueur	465mm
Poids	1,3kg

LES +
→ Avec 2 rallonges de 120 et 30mm



1/2"

51,90€

Réf. 15226

DRAKKAR
EQUIPEMENT

GARANTIE
TOTALE

▶ Clé dynamométrique 1/2" mécanique

Clé à déclenchement.
Cliquet 1/2".
En coffret PVC.

Réf.	15180	15181
Plage du couple de serrage	10 à 50Nm	40 à 200Nm
Longueur	360mm	500mm
Poids	0,92kg	1,2kg

LES +
→ Fenêtre de lecture
→ Réglage avec verrouillage rapide



1/2"

121,50€

Réf. 15180

1/2"

127,90€

Réf. 15181

DRAKKAR
EQUIPEMENT

GARANTIE
TOTALE

► Table élévatrice simple ciseau

Manuelle. A pédale.
Pour lever, abaisser et transporter des charges.
Plaque de protection de l'opérateur.
Pédale de frein.

Réf.	13160	13165
Capacité	150kg	500kg
Hauteur de levage min	225mm	327,5mm
Hauteur de levage max	515mm	902mm
Hauteur totale	935mm	969mm
Dimensions table	740x450x35mm	855x500x50mm
Roue	Ø 100mm	Ø 127mm
Poids	44kg	84,5kg



150kg

429,00€

Réf. 13160

500kg

770,00€

Réf. 13165

**350kg
Double ciseau**

899,00€

Réf. 13170

► Table élévatrice double ciseau

Manuelle. A pédale. Pour lever, abaisser et transporter des charges.
Plaque de protection de l'opérateur. Pédale de frein.

Réf.	13170
Capacité	350kg
Hauteur de levage min	348,5mm
Hauteur de levage max	1300mm
Hauteur totale	970mm
Dimensions table	910x500x52mm
Roue	Ø 127mm
Poids	105kg



1300 mm

► Gerbeur hydraulique manuel

Roues en nylon.
Pédales de frein.
Grille de protection.
Vitesse de levage : 25mm/sec.

Réf.	Hauteur maximum
13122	1620mm
13123	3000mm à 600kg et 2500mm à 1000kg



500kg

1000kg

1279,00€

Réf. 13122

2139,00€

Réf. 13123

► Chariot pour pièces de carrosserie

En métal.
Supports de pare-chocs automobiles.
Charge maxi : 160kg.
Charge maxi par bras : 20kg.
Longueur du bras supérieur 400mm.
Longueur du bras inférieur 585mm.
Roues pivotantes 100mm.
Capacité : 8 pare chocs.

Réf.	09106
Capacité	160kg
Dimensions	1180x2140mm
Poids	17,6kg

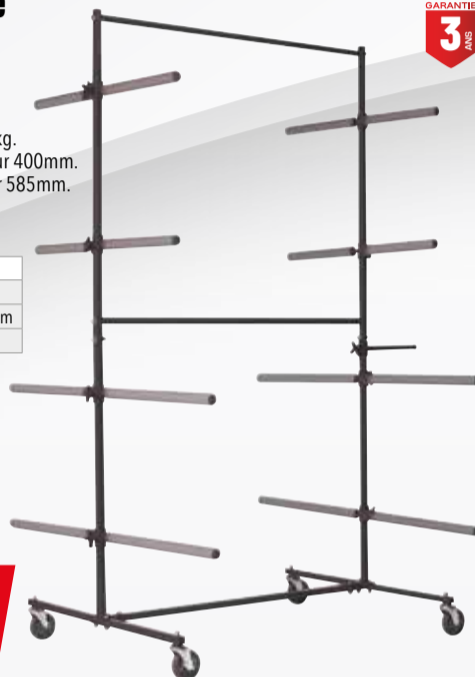

121,90€

Réf. 09106

► Chariot de rangement pièces carrosserie sur roulettes

Roues pivotantes PU Ø 125mm, dont 2 avec frein.
Tubes carrés F25 x 1,5mm et F20 x 1,5mm.
Charge maximale par plateau : 150kg.
Charge maximale : 220kg.
Matériau : acier.
Longueur : 900mm.
Largeur : 600mm.
Hauteur : 1950mm.
1 poignée de manœuvre.
1 panier.
1 support de fiche de travail (amovible).
4 tendeurs.

Réf.	09060
Capacité	220kg
Dimensions	600x900x1950mm
Poids	41kg

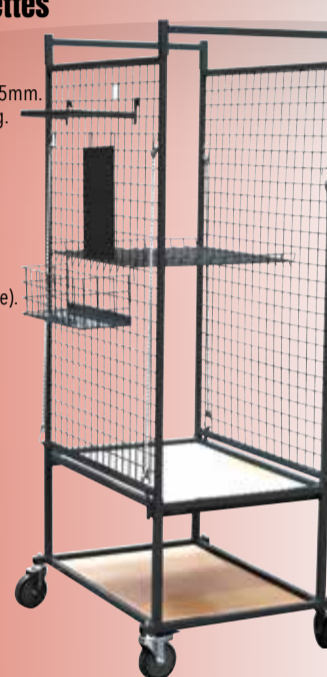

309,00€

Réf. 09060

► Etagère métallique 1000kg

Charge maxi : 1000kg
4 tablettes à emboîter.
250kg par tablettes.
Poids : 16,4kg

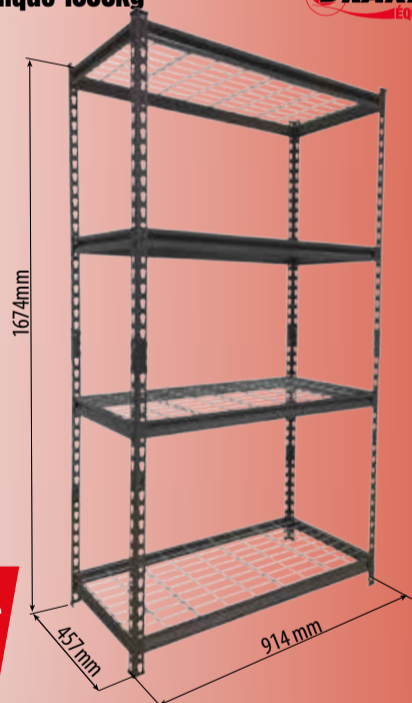

Pour le rangement d'objets divers.
Facilité et rapidité de montage.
Parfaite stabilité.

127,90€

Réf. 09077

Eco-contribution : 0,62€

► Etagère, rayonnage d'atelier 2400kg

Charge maxi : 2400kg
4 tablettes à emboîter.
600kg par tablettes.
Poids : 54kg



415,00€

Réf. 09076

Eco-contribution : 2,04€

► Bol magnétique pliable

Ø 135mm.
Hauteur (déplié) : 90mm.

LES +
→ Pliable



5,60€

Réf. 05861

► Caisse à outil métallique

2 poignées.

Réf.	Dimensions	Poids
15718	5 compartiments. 550x200x209mm	4kg



50,00€

Réf. 15718

► Support magnétique pour aérosols

Pour 3 aérosols et 7 tournevis.
Dim. 110x300x126mm.
8 aimants avec protection caoutchouc.
Stable. Facile à déplacer.
Vendu vide.



*SUGGESTION DE PRESENTATION

14,20€

Réf. 05777

► Barre de rangement magnétique

En blister.

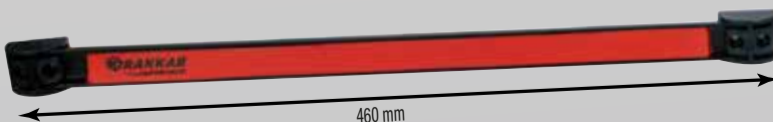

7,10€

Réf. 05830

► Support magnétique pour pistolet de peinture

Dimensions : 83x125mm.

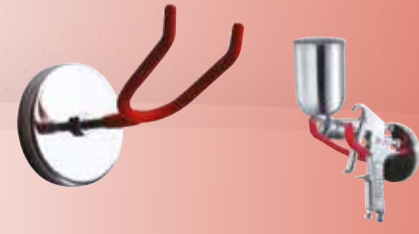

6,50€

Réf. 05823

LES +
→ + Large
→ Aimant surp



11,30€

Réf. 05832

Lampe de poche ultra plate rechargeable 3 + 1 LED

Eclairage en bout.
Support magnétique, pivotant 9 positions.
Avec crochet pivotant 360°, clip ceinture.
Livré avec câble USB.

Réf.	02222
Autonomie	3h à 8h
Batterie	3,7V 2000mAh



270 Lumens

28,50€

Réf. 02222

Eco-contribution : 0,02€

DRAKKAR
EQUIPEMENT

GARANTIE
3 ANS

BATTERIE

LES +
→ Ultra plate

Torche articulée rechargeable 6-5 LED

Avec crochet. Chargeur 5V 1A.
Résistance aux chutes jusqu'à 2m.
Avec chargeur USB. IP20.

Réf.	02255
Batterie	Li-ion 3,7V 1100 mAh
Autonomie	3h (6 LED)



Livrée avec :
- chargeur
- câble USB

300 Lumens

31,50€

Réf. 02255

Eco-contribution : 0,03€

DRAKKAR
EQUIPEMENT

GARANTIE
3 ANS

BATTERIE

Baladeuse d'atelier LED rechargeable 9-1 LED

En aluminium et polycarbonate. Magnétique. Eclairage en bout 200lm.
Couleur de la lumière : 6000-7000K. Protection IP65.

Réf.	82280
Batterie	3,7V 2500mAh
Autonomie	3h à 6h



Livrée avec :
- USB-Connecteur rond DC

500 Lumens

26,50€

Réf. 82280

Eco-contribution : 0,02€

DRAKKAR
EQUIPEMENT

GARANTIE
3 ANS

BATTERIE

LES +
→ Compacte
→ Puissante
→ Ultra résistante

Baladeuse d'atelier rechargeable LED

3 puissances d'éclairage : 600/250/100lm. Articulée 180°.
Crochet multidirectionnel (360°). Sur socle. IP54.

Réf.	02421
Batterie	3,7V 2600mAh Li-ion
Autonomie	2h à 10h
Led	COB



Livrée avec :
- câble USB 1m
- chargeur 5V 1A

600 Lumens

39,90€

Réf. 02421

Eco-contribution : 0,02€

DRAKKAR
EQUIPEMENT

GARANTIE
3 ANS

BATTERIE

LES +
→ Témoin de batterie
→ Base magnétique
→ Prise USB avec protection étanche

Lampe frontale 1 LED rechargeable

Rechargeable par câble USB. Batterie Li-ion 18650.
Corps en aluminium, finition anodisée.
Waterproof 2m IPX8.
Tête de la lampe orientable à 160°.

Réf.	02199
Autonomie	5h à 100h
Batterie	3,6V 3400mAh Li-ion
Portée d'éclairage	200m
Poids	175g sans batterie



Livrée avec câble USB.

900 Lumens

61,90€

Réf. 02199

Eco-contribution : 0,02€

DRAKKAR
EQUIPEMENT

GARANTIE
3 ANS

BATTERIE

LES +
→ Grande autonomie
→ Très longue portée
→ 6 modes d'éclairage

Enrouleur électrique H07RN-F 230V 4 prises

Avec disjoncteur thermique.
Poignée enroulement.
4 prises 2 P+T étanches avec clapet. Ø tambour 270mm - Protection IP44.
1100W câble enroulé - 3200W câble déroulé.
Homologué pour utilisation sur chantiers intérieurs et extérieurs.

Réf.	Longueur	Câble	Prix unitaire	eco-contribution
03103		3x1,5mm ²	69,90€	0,62€
03101	25m	3X2,5mm ²	99,90€	0,92€
03105	40m	3x1,5mm ²	65,90€	1,45€
03102		3x2,5mm ²	141,90€	1,64€



Réf.03103



Réf.03102

Projecteur LED rechargeable, portable

Couleur de la lumière : 6500K. IP44. Livré avec chargeur secteur 230V-DC9V 1A, prise allume cigare et câble USB.

Réf.	02314	02319
Autonomie	2,5h	3h
Batterie	7,4V 2Ah Li-ion	7,4V 4Ah Li-ion
Temps de charge	7h	3h



800 Lumens
10W

35,90€

Réf. 02314

Eco-contribution : 0,11€

DRAKKAR
EQUIPEMENT

GARANTIE
3 ANS

BATTERIE

1300 Lumens
20W

52,90€

Réf. 02319

Eco-contribution : 0,16€



Desserte d'atelier professionnelle 3 plateaux

27 rangements sur chaque plateau : 4 aérosols. 12 tournevis.
8 compartiments autour du plateau central.
2 séparations mobiles possibles par plateau.
4 roues 75mm pivotantes dont 2 avec frein.
Très robuste - professionnelle.



112,90€

Réf. 72541

Eco-contribution : 1,48€

DRAKKAR
EQUIPEMENT

GARANTIE
3 ANS

Servante d'atelier 3 plateaux

Charge max : 150kg (50kg par plateau)
Dimensions intérieures des plateaux : L.705 x l.350 x h.85mm.
2 roues fixes PVC.
2 roues pivotantes PVC avec frein.
1 poignée.



135,90€

Réf. 09143

Eco-contribution : 0,48€

DRAKKAR
EQUIPEMENT

GARANTIE
3 ANS

Servante d'atelier 1 tiroir

Charge max : 150kg (50kg par plateau).
Tiroir sur glissière dimensions intérieures 350mm x 640mm.
Capacité max tiroir : 25kg
2 roues fixes. 2 roues pivotantes avec frein.
1 poignée. Plan de travail recouvert d'un tapis en mousse.

LES +
→ Avec tiroir fermeture à clé



237,90€

Réf. 09147

Eco-contribution : 0,92€

DRAKKAR
EQUIPEMENT

GARANTIE
3 ANS

Servante 5 tiroirs

Plan de travail recouvert d'un tapis mousse.
Tiroirs montés sur glissières télescopiques.
Fermeture centralisée des tiroirs (2 clés).
Dimensions intérieures des tiroirs : 565x405mm.
Charge maxi par tiroir : - petit 15kg - grand 20kg.
4 roues pivotantes Ø 125x30mm (2 avec frein).
1 poignée.

Réf.	09227
Charge maxi	225kg
Poids	55kg



370,00€
Réf. 09227

Eco-contribution : 2,06€

LES +

- Grande ouverture des tiroirs
- Fermeture centralisée des tiroirs



Servante 7 tiroirs

Plan de travail recouvert d'un tapis mousse.
Poignée ergonomique.
Fermeture centralisée des tiroirs.
Blocage individuel des tiroirs.
Dimensions intérieures des tiroirs : 548x395mm.
Charge maxi par tiroir : 35kg.
Roues Ø 120mm : 2 roues fixes et 2 roues pivotantes (1 avec frein).

Réf.	09140
Charge maxi	360kg
Poids	53,4kg



390,00€
Réf. 09140

Eco-contribution : 2,35€

LES +

- Ouverture à 100% des tiroirs montés sur roulement à billes



Servante 7 tiroirs

Plan de travail recouvert d'un tapis mousse.
Tiroirs montés sur roulements à billes.
Fermeture centralisée des tiroirs.
Dimensions intérieures des tiroirs : 565x400mm.
Charge maxi par tiroir : - petit 15kg - grand 30kg.
4 roues Ø 120mm : 2 fixes et 2 pivotantes (1 avec frein).

Réf.	09231
Charge maxi	250kg
Poids	60kg



415,00€
Réf. 09231

Eco-contribution : 2,25€

LES +

- Ouverture à 100% des tiroirs
- Poignée ergonomique



Servante 7 tiroirs

Plan de travail recouvert d'un tapis mousse.
Tiroirs montés sur roulement à billes.
Fermeture centralisée des tiroirs.
Dimension intérieure des tiroirs : 567x400mm.
Charge maxi par tiroir : - petit 15kg - grand 30kg.
Roues Ø 127mm, 5x2" : 2 roues pivotantes avec freins et 2 roues fixes.
Peinture finition martelée.

Réf.	09144
Charge maxi	250kg
Poids	53kg



470,00€
Réf. 09144

Eco-contribution : 2,29€

LES +

- Ouverture à 100% des tiroirs
- Poignée ergonomique



Servante 7 tiroirs

Plan de travail recouvert d'un tapis mousse.
Tiroirs montés sur roulement à billes.
Fermeture centralisée des tiroirs.
Dimension intérieure des tiroirs : 567x400mm.
Charge maxi par tiroir : - petit 15kg - grand 30kg.
Roues Ø 127mm, 5x2" : 2 roues pivotantes avec freins et 2 roues fixes.
Peinture finition martelée.

Réf.	09141
Charge maxi	250kg
Poids	57kg



470,00€
Réf. 09141

Eco-contribution : 2,11€

LES +

- Ouverture à 100% des tiroirs
- Poignée ergonomique



Servante 7 tiroirs

Plan de travail en ABS avec empreinte pour 6 tournevis, 2 aérosols.
Poignée ergonomique intégrée dans le plan de travail.
Fermeture centralisée des tiroirs. Ouverture sélective des tiroirs.
Blocage individuel des tiroirs.
Dimensions intérieures des tiroirs : 530x390mm.
4 roues Ø 120mm : 2 fixes - 2 pivotantes avec frein.

Réf.	09217
Charge maxi	250kg
Poids	52,20kg



499,00€
Réf. 09217

Eco-contribution : 2,13€

LES +

- Ouverture à 100% des tiroirs montés sur roulement à billes
- Plan de travail en ABS



Servante 8 tiroirs

Plan de travail en ABS avec empreinte pour 6 tournevis, 2 aérosols.
Poignée ergonomique intégrée dans le plan de travail.
Fermeture à clé centralisée - Ouverture sélective des tiroirs.
Blocage individuel des tiroirs.
Dimension intérieure des tiroirs : 530x390mm.
Charge maxi par tiroir : - petit 15kg - grand 25kg.
4 roues Ø 125mm : 2 fixes - 2 pivotantes avec frein.

Réf.	09203
Charge maxi	250kg
Poids	57kg



529,00€
Réf. 09203

Eco-contribution : 2,52€

LES +

- Ouverture à 100% des tiroirs montés sur roulement à billes
- Plan de travail en ABS



Servante 7 tiroirs avec 2 portes latérales

Plan de travail en ABS. Tiroirs montés sur roulements à billes :
- 3 tiroirs 570x410x54mm - charge maxi 20kg
- 3 tiroirs 570x410x112mm - charge maxi 25kg
- 1 tiroir 570x410x170mm - charge maxi 25kg.
Fermeture centralisée des tiroirs (2 clés).
4 roues renforcées dont 2 pivotantes avec frein.

Réf.	09258
Charge maxi	215kg
Poids	82kg



569,00€
Réf. 09258

Eco-contribution : 3,28€

LES +

- Ouverture à 100% des tiroirs
- Plan de travail en ABS
- Protection anti-chocs sur les angles
- 2 portes latérales avec 10 bacs de rangement et 12 crochets



Servante XXL 7 tiroirs

Plan de travail recouvert d'un tapis de mousse.
Fermeture centralisée des tiroirs (2 clés)
Tiroirs montés sur roulements à billes :
- 5 tiroirs 785x406x74,5mm - charge maxi 25kg
- 2 tiroirs 785x406x153,5mm - charge maxi 30kg.
4 roues polyamide Ø 125x48mm : 2 fixes et 2 pivotantes avec frein.
Peinture finition martelée.

Réf.	09260
Charge maxi	260kg
Poids	72kg



799,00€
Réf. 09260

Eco-contribution : 2,92€

LES +

- Ouverture à 100% des tiroirs
- Poignée ergonomique



Servante 7 tiroirs - 168 outils **NEW !**

Servante vide réf.09231
5 tiroirs équipés avec modules carbone.



168 OUTILS

945,00€
Réf. 83891

Eco-contribution : 2,25€

Servante 7 tiroirs - 190 outils **NEW !**

Servante vide réf.09231.
5 tiroirs équipés avec modules carbone.

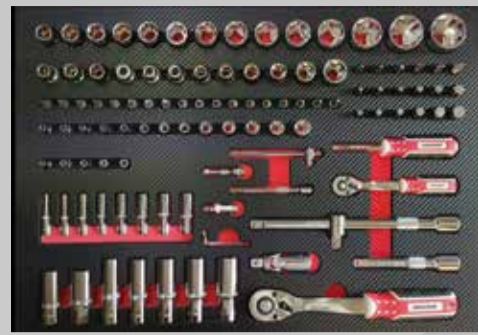

190 OUTILS

989,00€
Réf. 83910

Eco-contribution : 2,25€

Servante 7 tiroirs - 168 outils **NEW !**

Servante vide réf.09217.
4 tiroirs équipés avec modules carbone.

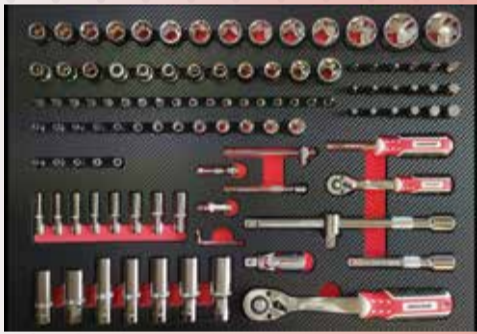

168 OUTILS

Blocage individuel
des tiroirs



Plan de travail
fonctionnel



Deux roues
freinées



999,00€
Réf. 83893

Eco-contribution : 2,13€

Servante 7 tiroirs - 170 outils

Servante vide réf.09141.
4 tiroirs équipés avec modules carbone.



170 OUTILS

Tiroirs sur
roulement à billes



Plan de travail
avec tapis mousse



Deux roues
freinées



1029,00€
Réf. 25109

Eco-contribution : 1,76€

Servante 7 tiroirs - 182 outils **NEW !**

Servante vide réf.09140.
5 tiroirs équipés avec modules carbone.



182 OUTILS

1 050,00€
Réf. 83915

Eco-contribution : 2,35€

Servante 7 tiroirs - 182 outils **NEW !**

Servante vide réf.09144.
5 tiroirs équipés avec modules carbone.



182 OUTILS

1 085,00€
Réf. 83913

Eco-contribution : 2,29€

Servante 7 tiroirs - 207 outils **NEW !**

Servante vide réf.09144.
6 tiroirs équipés avec modules carbone.



207 OUTILS

1 290,00€
Réf. 83931

Eco-contribution : 2,29€

Servante 8 tiroirs - 320 outils **NEW !**

Servante vide réf.09203.
7 tiroirs équipés avec modules métal.

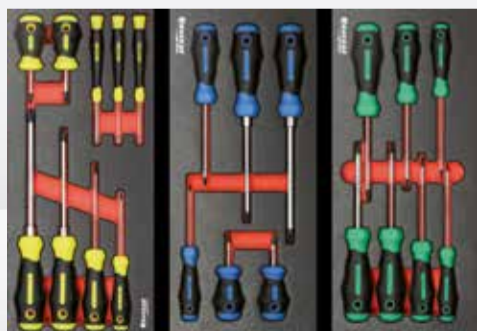

320 OUTILS

1 290,00€
Réf. 83959

Eco-contribution : 2,52€

Boîte à bec avec couvercle

Espace pour étiquette avec marquage de contenu. Couvercle transparent. Possibilité d'accrocher sur un panneau mural.

Ergobox Plus 1

Réf.	Couleur	Dimensions Lgxlgh	Prix unitaire
72760	Rouge	116x112x75mm	1,36€
72761	Bleu	116x112x75mm	1,36€
72762	Orange	116x112x75mm	1,36€



Ergobox Plus 2

Réf.	Couleur	Dimensions Lgxlgh	Prix unitaire
72765	Rouge	116x161x75mm	1,95€
72766	Bleu	116x161x75mm	1,95€
72767	Orange	116x161x75mm	1,95€



Ergobox Plus 2L

Réf.	Couleur	Dimensions Lgxlgh	Prix unitaire
72770	Rouge	116x212x75mm	3,00€
72771	Bleu	116x212x75mm	3,00€
72772	Orange	116x212x75mm	3,00€



Ergobox Plus 3

Réf.	Couleur	Dimensions Lgxlgh	Prix unitaire
72775	Rouge	170x240x126mm	5,00€
72776	Bleu	170x240x126mm	5,00€
72777	Orange	170x240x126mm	5,00€



Panneau de support des boîtes à bec

Panneau mural solide, solution pratique de rangement de petites pièces. Fourni avec 9 boîtes à bacs avec espace pour étiquette avec marquage de contenu.

Réf.	Dimensions
72780	380x340mm



14,20€
Réf. 72780

Panneau perforé

Panneau mural perforé solide avec divers accessoires de rangement pour des outils de différentes tailles. Accès facile aux outils.

Réf.	Dimensions
72784	800x500mm

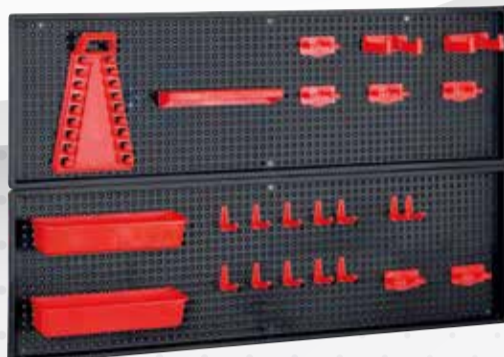

15,70€
Réf. 72784

Panneau de support des boîtes à bec

Panneau mural solide avec divers accessoires de rangement pour des outils de différentes tailles. Accès facile aux outils. Fourni avec :

- 2 panneaux 350x380mm
- 9 boîtes à bec
- 1 support pour 9 clés
- 5 crochets courts
- 5 crochets longs
- 1 étagère pour forêts et douilles
- 1 étagère pour petits outils
- 1 étagère pour outils 580x200mm.

Réf.	Dimensions
72782	690x390mm



35,90€
Réf. 72782

Casier de rangement

470x360x130mm, 12 compartiments. 8 rangements L.91 x H.75 x P.120mm avec séparation. 4 rangements L.111 x H.75 x P.120mm. Fermeture par couvercle pivotant translucide. Fixation murale possible. Poignée de transport.



12 cases
22,90€
Réf. 72559

Eco-contribution : 0,29€

Casier de rangement

L.380 x l.160 x h.470mm. 18 compartiments. 18 grands tiroirs L.106 x H.60 x P.137mm avec séparation. Fixation murale possible.



18 cases
32,90€
Réf. 72563

Eco-contribution : 0,38€

Casier de rangement

L.380 x l.160 x h.470mm. 39 compartiments. 30 petits tiroirs L.50 x H.35 x P.137mm avec séparation. 9 grands tiroirs L.106 x H.60 x P.137mm avec séparation. Fixation murale possible.



39 cases
35,90€
Réf. 72557

Eco-contribution : 0,44€

Casier de rangement

470x380x160mm. 39 compartiments. 30 tiroirs L.50 x H.35 x P.137mm avec séparation. 9 boîtes à bec L.87 x H.65 x P.147mm. Fixation murale possible.



39 cases
38,90€
Réf. 72555

Eco-contribution : 0,44€

Casier de rangement

L.380 x l.160 x h.470mm, 60 compartiments. 60 petits tiroirs L.50 x H.35 x P.137mm avec séparation. Fixation murale possible.



60 cases
41,50€
Réf. 72561

Eco-contribution : 0,47€

Boîte de rangement avec panier

Poignée solide en aluminium, loquets en polyamide, matériel aussi résistant que le métal mais qui ne rouille pas. Organisateur dans le couvercle. Equipé de plateau porte-outils. Fonction d'atelier portable : grâce à une poignée spécialement conçue, vous pouvez transformer votre boîte à outils en une mini table à outils.

Réf.	Dimensions
72754	450x350x350mm



31,50€
Réf. 72754

Sac porte-outils textile

Modèle professionnel avec anse textile, bandoulière. Fond et bords rigides. Poignées textiles. Fermeture éclair. 12 poches de rangement à l'intérieur dont 2 à rabats scratch. 10 poches de rangement à l'extérieur.



22,90€
Réf. 15695

Caisse à outils COBOX

Connecteurs et fermetures durables en polyamide. Joint élastique, protection contre l'eau et la poussière. Plateau porte-outils. Système d'attache entre les modules par clips PVC. Peuvent se connecter les unes avec les autres dans la même taille.



22,90€
Réf. 72741

Réf.	Volume	Dimensions
72741	19L	450x260x224mm
72742	22L	545x270x230mm

24,50€
Réf. 72742

Sac porte-outils textile

Modèle professionnel avec anse métallique, bandoulière. Bords rigides. Fermeture par scratch. 3 poches de rangement à l'intérieur. 12 poches de rangement à l'extérieur dont 3 à rabats.

- LES +**
- 15 poches de rangement
 - Poignée Ultra résistante
 - Fond pvc renforcé, antichoc
 - Coutures renforcées



42,20€
Réf. 15691

Caisse à outils à roulettes COBOX

Couvercle avec joint d'étanchéité. Roues solides avec couche de caoutchouc. Axe en métal. Poignée télescopique. Grande capacité. 3 séparations réglables, avec élastique. Très maniable. Excellente caisse pour ranger et transporter de grands outils électroportatifs.

Réf.	Charge maxi	Volume	Dimensions
72739	50kg	50L	793x385x322mm



91,90€
Réf. 72739

Servante de rangement mobile

Grand conteneur à outils. Roues solides en plastique avec une couche de caoutchouc. 4 organisateurs dans le couvercle. Couvercles en polycarbonate, matériel ultra résistant. Plateau porte-outils. 2 solides poignées : une pour tirer la servante, l'autre pour la lever. Montage très facile, sans outils. Dimensions : 450x350x710mm



Loquets en polyamide

45,90€
Réf. 72752

Loquets en métal

57,50€
Réf. 72750

Rampe de levage (par 2)

Capacité 1T par rampe.

Réf.	15221
Longueur	850mm
Largeur	210mm
Hauteur de levage max	200mm



1T

80,90€
Réf. 15221



Rampe de levage (par 2)

Capacité 1,25T par rampe.
En polypropylène.
Ultra résistante.

Réf.	15212
Longueur	905mm
Largeur	335mm
Hauteur de levage max	170mm

Grande largeur



1,25T

141,90€
Réf. 15212



Jeu de 2 rampes acier

Réf.	15200
Lot de	2 rampes
Charge supportée par paire	450kg
Dimensions	1920x220x50mm
Poids par paire	16,4kg

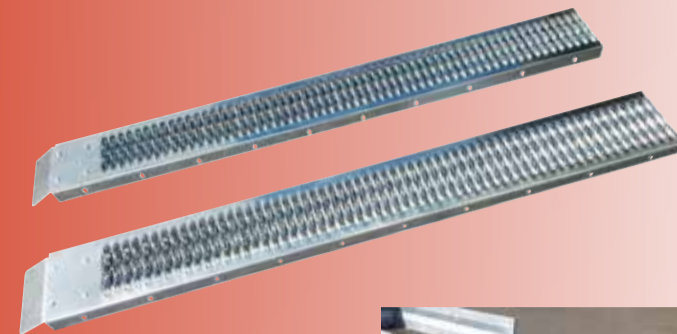

450kg

88,90€
Réf. 15200



Jeu de 2 rampes aluminium

Droites. Profilé rainuré anti-dérapant.

Réf.	15195	15194
Lot de	2 rampes	2 rampes
Charge supportée par paire	400kg	1000kg
Poids par paire	6,6kg	15,2kg
Dimensions	1500x215x36mm	2000x260x70mm

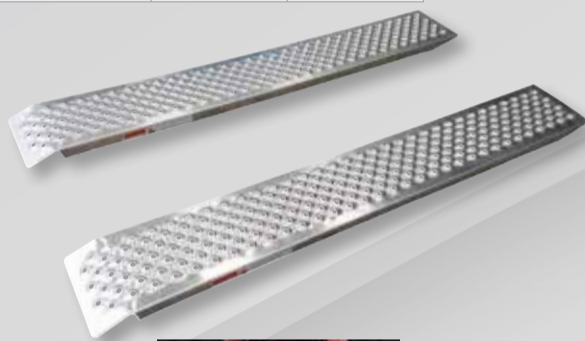

400kg

99,00€
Réf. 15195



1000kg

250,00€
Réf. 15194



Jeu de 2 rampes acier pliables

Pliables en 3 parties. Dimensions d'une rampe pliée : 580x255x155mm.

Réf.	15185
Lot de	2 rampes
Charge supportée par paire	500kg rampes dépliées / 1600kg rampes pliées
Poids par paire	28kg
Dimensions	2000x250x50mm

LES +

→ Double fonction : rampe de chargement ou rampe de levage



500 à 1600kg

170,00€
Réf. 15185



Jeu de 2 rampes aluminium pliables

Pliables en 2 parties. Support caoutchouc.

Réf.	15196
Lot de	2 rampes
Charge supportée par paire	680kg
Poids par paire	13,2kg
Dimensions	2000x280x50mm

LES +

→ Légère
→ Pliable

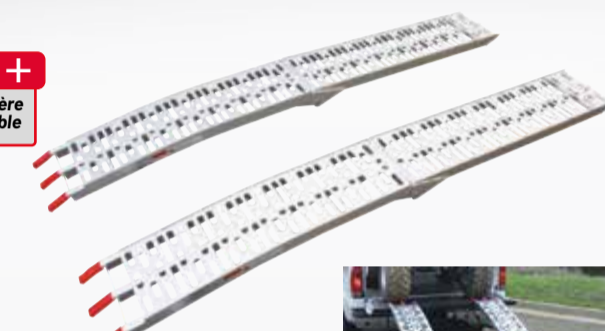

680kg

229,00€
Réf. 15196



Tire câble manuel horizontal

Crochets pivotants 360° équipé d'un linguet de sécurité.
Câble acier multibrins. Rapport de levage : 15:1.

Réf.	15321	15322	15259
Capacité	1000kg	1300kg	1500kg
Poids	2,5kg	3,9kg	7,2kg

Prix unitaire 34,50€ 57,50€ 99,90€



Treuil de traction électrique 12V 1800kg

Pour charge roulante. Moteur 12V - 900W. Câble Ø 6mm x 13,5m.
Commande à distance 3m. Câble d'alimentation 1,80m. Débrayage manuel.
Inversion de sens par commande électrique.
Livré avec boîte à rouleaux et platine de fixation.
Dim. 354x117x123mm. Poids : 13kg.

Niveau d'enroulement	1	2	3	4	5
Capacité/niveau d'enroulement (kg)	1814	1278	1167	1072	896

1800kg
Câble 13,5m

299,00€
Réf. 15244



Barre de remorquage

Section carrée - Pour véhicules légers.
Montage simple et rapide - Système télescopique.
Arrimage par crochets séparés.

Réf.	15201
Longueur	1,80m
Capacité	2,5T
Poids	4,4kg

2,5T

34,50€
Réf. 15201



Clé en croix

Modèle renforcé.

VL

13,60€
Réf. 15605



PL

51,90€
Réf. 15607

Réf.	Carré de	Usage
15605	1/2" + 17-19-21mm	VL
15607	3/4" + 24-27-30mm	PL



Démonte pneus plat en acier carbone

Réf.	Longueur	Poids	Prix unitaire
18891	400mm	0,485kg	9,40€
18892	500mm	0,725kg	12,30€
18893	600mm	0,960kg	13,60€



Détalonneur

Pour PL et agricoles - Possibilité de démonter sans déposer la jante.
Adapté pour les pneus agricoles et industriels jusqu'à 42" avec maximum 14 plis.
Ne pas utiliser avec une clé à chocs.
Dimensions : 267x165x114mm.
Poids : 5kg.



89,90€
Réf. 17072



Coffret démultiplicateur de force

Démultiplication : pour faire tourner l'écrou 1 fois, il faut par exemple tourner la manivelle 68 fois (R1:68)



2 douilles
32-33mm
4800Nm
R1:64

71,90€
Réf. 17118



6 douilles
24-27-29-32-33-38 mm
3800Nm
R1:58

107,90€
Réf. 17119



4 douilles
24-32-33-34mm
4800Nm
R1:68

107,90€
Réf. 17121



Merlin avec manche bois

Manche bois.
Emmanchement conique.



34,50€
Réf. 12843

Réf.	Longueur	Poids
12843	900mm	2,5kg
12844	900mm	3kg

39,90€
Réf. 12844



Merlin avec manche fibre emmanchement conique

Manche fibre anti-dérapant.
Emmanchement conique.



37,90€
Réf. 12801

Réf.	Longueur	Poids
12801	900mm	2,5kg
12802	900mm	3kg

42,50€
Réf. 12802



Masse avec manche bois emmanchement conique

Manche bois.
Emmanchement conique.



38,90€
Réf. 12850

Réf.	Longueur	Poids
12850	900mm	3kg
12851	900mm	4kg

42,90€
Réf. 12851



Masse avec manche fibre emmanchement conique

Manche fibre anti-dérapant.
Emmanchement conique.



42,90€
Réf. 12846

Réf.	Longueur	Poids
12846	900mm	3kg
12732	900mm	4kg

47,50€
Réf. 12732



Coins à fendre

Réf.	Poids	Prix unitaire
12836	2kg	15,70€
12837	2,5kg	18,50€
12838	3kg	22,90€

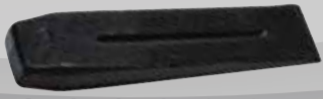

Sécateur 210mm avec cliquet de fermeture manche gainé

Corps aluminium.
Manche gainé PVC.
Avec cliquet de fermeture.
Contre lame en acier renforcé.
Ø de coupe 20mm.

Réf.	Longueur	Poids
03455	210mm	280g

12,90€
Réf. 03455



Brouette acier galvanisé 80L - bâtiment

Bac galvanisé épaisseur 1mm. Tube Ø 30mm.
Roue pneumatique Ø 400mm.
Butoir de déversement.
Livrée montée.

Très robuste.

INFO
Roue de rechange réf.26408.

89,90€
Réf. 08447



Enrouleur de tuyau d'eau vide avec guide

Capacité maxi : 60 mètres
(avec tuyau Ø int. 12,5mm).
Le raccord rapide coudé pour le tuyau l'empêche
de se tordre lors de l'enroulement.
Avec guide tuyau pour un enroulement uniforme :
le tuyau en passant dans la poulie
se décale automatiquement.
Grandes roues : 210x35mm.

Montage facile, et sans outils.
Poignée ajustable en hauteur.
Raccord rapide.

67,90€
Réf. 18472



Kit enrouleur tuyau d'eau professionnel

Enrouleur équipé d'un guide tuyau pour un
enroulement uniforme : le tuyau en passant
dans la poulie se décale automatiquement.
Avec :
- poignée ajustable en hauteur
- Pression de service 8 bar.
- Température d'utilisation de -15°C à +50°C.
- 1 pistolet multi-fonctions 10 l/min,
7 types de jets, raccord rapide mâle
- 1 nez de robinet en PVC avec adaptateur,
filetage femelle
- 4 raccords rapides.
A monter.

Réf.	Longueur	Diamètre du tuyau	Prix unitaire
18499		Ø 15mm	113,00€
18496	25m	Ø 19mm	127,90€
18498	50m	Ø 15mm	142,90€



Fendeur de bûches vertical 6T sur roues

Moteur 230V 50Hz - 2200W (S6 40%).
Longueur maximum de bûches : 550mm.
Ø de bûche : de 70 à 400mm.
Dimensions : 560x460x1100mm.
Pression hydraulique : 10-11Mpa.
IP54.

Réf.	Poids
08909	86kg

759,00€
Réf. 08909



Fendeur de bûches horizontal 5T sur roues

Avec cage de protection. Moteur 230V 50Hz - 1500W - 2800 tr/min.
Longueur de bûches max : 520mm. Ø de coupe : 50 à 250mm.
Dimensions : 1000x310x480mm. Avec roues de déplacement.
Pression hydraulique : 16Mpa. IP54.

Réf.	Poids
08907	53kg

359,00€
Réf. 08907

Eco-contribution : 1,40€

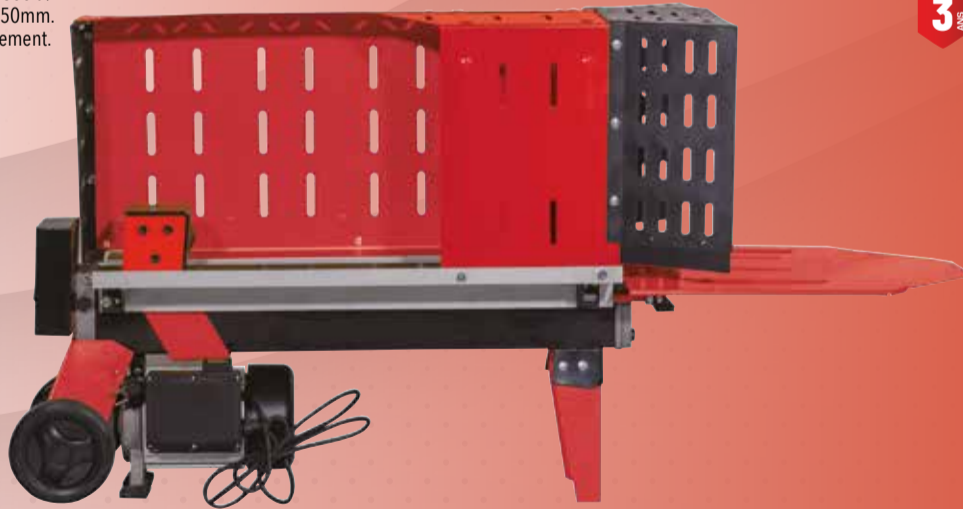

Pompe immergée automatique avec couteau eaux chargées

Avec couteau rotatif 3 lames. Contrôlée par flotteur.
Corps de pompe en acier inox et fonte.
PH 4 à 10. IPX8.

Réf.	Alimentation	08182
	230V	
	Hauteur de refoulement max	10m
	Hauteur immersion max	5m
	Diamètre tuyau de sortie	50mm
	Longueur du câble	6m
	Poids	23kg

Gros débit.
Spécial agriculture,
industrie...

16200 l/h

270,00€
Réf. 08182

Eco-contribution : 1,40€



330mm



Pompe immergée automatique eaux chargées

Contrôlée par flotteur.
Corps de pompe en acier inox et fonte.
PH 4 à 6. IPX8.

Réf.	Alimentation	08181
	230V	
	Hauteur de refoulement max	9m
	Hauteur immersion max	5m
	Diamètre tuyau de sortie	50mm
	Longueur du câble	5,5m
	Poids	22,5kg

Gros débit.
Spécial agriculture,
industrie.

19800 l/h

329,00€
Réf. 08181

Eco-contribution : 1,40€



270mm



Pompe immergée automatique avec couteau eaux chargées

Avec couteau rotatif 3 lames. Contrôlée par flotteur.
Corps de pompe en acier inox et fonte.
PH 4 à 10. IPX8.

Réf.	Alimentation	08183
	230V	
	Hauteur de refoulement max	14m
	Hauteur immersion max	5m
	Diamètre tuyau de sortie	75mm
	Longueur du câble	6m
	Poids	29kg

Gros débit.
Spécial agriculture,
industrie...

30900 l/h

485,00€
Réf. 08183

Eco-contribution : 1,40€



400mm

